



MIKROBANGŲ KROSNELĖ CECOTEC

Convection CE01365

NAUDOTOJO VADOVAS

Perspėjimas apie mikrobangų naudojimą

1. Nenaudokite prietaiso, palikę atvertas jo dureles. Palikus dureles atvertas, Jus gali pasiekti mikrobangų energija. Negadinkite ir per jėgą nespauskite saugumo užraktų.
2. Nedėkite pašalinių daiktų tarp priekinės prietaiso dalies ir durelių. Neleiskite, kad prietaiso sandarinimo detalėse kauptųsi nešvarumai.
3. Nenaudokite prietaiso, jeigu jis yra apgadintas. Labai svarbu tinkamai uždaryti prietaiso dureles, prieš jį naudojant, kad neapgadintumėte šių detalių:
 - a. Durelių (gali sulinkti);
 - b. Vyrių ir fiksatorių (gali sulūžti ar atsilaisvinti);
 - c. Durelių sandarinimo detalių ir paviršių.
4. Prietaisą taisyti turėtų įgalioti klientų aptarnavimo centro profesionalai.

1. Saugumo taisyklės

Perskaitykite saugaus prietaiso naudojimo taisykles, prieš naudodami prietaisą.

Dėmesio: jei ilgai naudojote mikrobangų krosnelę, prietaiso ventiliacijos sistema gali veikti dar kelias minutes. Saugumo sistema taip pašalins perteklinę temperatūrą, drėgmę ar kvapus. Praėjus reikiamam laikui, ventiliacijos sistema automatiškai išsijungs.

Dėmesio: prieš naudodami prietaisą, nuimkite apsauginę paviršių plėvelę.

Dėmesio: nenaudokite kepimo grotelių, kai ruošiate maistą, naudodami kombinuotą programą.

Norėdami sumažinti gaisro, elektros šoko, mikrobangų energijos ir/ar sužeidimų pavojų, laikykitės žemiau esančių instrukcijų.

1. Perskaitykite visas instrukcijas, prieš naudodami prietaisą.
2. Ši mikrobangų krosnelė skirta maistui atšildyti, pašildyti, ruošti ir džiovinti. Ji nėra pritaikyta naudojimui industrijoje ar laboratorijoje.
3. Naudokite prietaisą pagal instrukcijose nurodytą paskirtį. Nenaudokite jo su esdinančiomis medžiagomis ar dujomis.
4. Nenaudokite prietaiso, jeigu yra pažeistas jo laidas ar kištukas, taip pat jeigu prietaisas tinkamai neveikia, buvo apgadintas ar numestas. Jei laidas yra pažeistas, jį turėtų pakeisti įgaliotas klientų aptarnavimo centras, kad išvengtumėte pavojų sveikatai.
5. **Dėmesio:** neleiskite vaikams naudoti prietaiso, neprižiūrimiems suaugusiųjų, nebent jie buvo tinkamai apmokyti, sugeba saugiai naudoti prietaisą ir supranta galinčius kilti pavojus.
6. **Dėmesio:** nešildykite skystų ir kitokių produktų uždarytose talpyklose, nes jie gali sprogti.
7. Norėdami sumažinti gaisro tikimybę:
 - Nepalikite prietaiso be priežiūros, kai šildote maistą plastikinėse ar popierinėse talpyklose, kad išvengtumėte gaisro.
 - Pastebėję dūmus, išjunkite prietaisą ir ištraukite jo kištuką iš rozetės. Palikite dureles uždarytas, kad lengviau užgesintumėte ugnį.
 - Nedėkite į prietaisą popierinių daiktų, virtuvės įrankių ir maisto į mikrobangų krosnelės vidų, kai jos nenaudojate.
8. Kai kaitinate skysčius mikrobangų krosnelėje, jie gali užvirti ar net sprogti. Būkite atsargūs, kai liečiate įvairias talpyklas.
9. Nekepkitė maisto krosnelėje. Karštas aliejus gali apgadinti krosnelės dalis ir naudojamus įrankius bei nudeginti odą.
10. Maistas, pašildytas buteliukuose ir kūdikių indeliuose, turėtų būti sumaišytas ar pakratytas. Prieš leisdami jį valgyti vaikams, patikrinkite jo temperatūrą, kad išvengtumėte nudegimų.
11. Dėl šilumos laidumo virtuvės įrankiai ir indeliai gali įkaisti nuo šildomo maisto. Norėdami išimti maistą indeliuose, naudokite puodkėles.

12. Šis prietaisas yra 2 saugumo klasės prietaisas. 2 saugumo klasę sudaro visa industrinė, mokslinė ir medicininė įranga, generuojanti radijo bangų energiją ir/arba naudojanti elektromagnetinę radiaciją. Šios klasės prietaisai tinkami naudoti namuose ir kitose vietose, kuriose tiekama žemos įtampos elektros srovė ir kurios yra naudojamos pagal privačią paskirtį.
13. Vaikai (ne jaunesni kaip 8 metų), sutrikusių protinių, jutiminių ir fizinių gebėjimų žmonės bei asmenys, galintys nukentėti dėl savo nepritymo ar reikiamų žinių stokos, prietaisu naudotis gali tik prieš tai tinkamai apmokyti, gerai suprasdami grėsmes, galinčias kilti prietaisą naudojant, ir/ar prižiūrėti už juos atsakingo asmens. Neleiskite vaikams žaisti su prietaisu. Neleiskite suaugusiųjų neprižiūrimiems vaikams valyti ir prižiūrėti prietaiso.
14. Prižiūrėkite vaikus, kad jie nežaistų su prietaisu.
15. **Dėmesio:** nedėkite prietaiso ant arba netoli šilumos šaltinių.
16. Naudojamo prietaiso išorė gali įkaisti.
17. Padėkite prietaisą palei sieną.
18. **Dėmesio:** jeigu pažeistos prietaiso durelės ar vyriai, nenaudokite prietaiso, kol jo neapžiūrėjo įgalioti specialistai.
19. Prietaisas nėra skirtas naudoti kartu su išoriniu laikmačiu ar nuotolinio valdymo sistema.
20. Nenuimkite blokų prietaiso nugarėlėje ir šonuose, nes jie užtikrina minimalų tarpą tarp prietaiso ir sienelių, leidžiantį tinkamai cirkuliuoti orui.
21. Pritvirtinkite prietaiso nugarėlės dangtelį, prieš judindami prietaisą, kad išvengtumėte nelaimingų atsitikimų.
22. Išimdami karštus maisto produktus iš prietaiso vidinės dalies, mūvėkite virtuvines pirštines.

2. Techniniai parametrai

Įeinanti galia	1400 W
Išeinanti galia	900 W
Grilio galia	950 W
Konvekcinės sistemos galia	1850 W
Išoriniai matmenys	281 mm x 483 mm x 394 mm
Vidinės dalies matmenys	220 mm x 340 mm x 320 mm
Talpa	23 l
Elektros įtampa ir dažnis	230V-250 V/50 Hz
Bendras svoris	Apie 14,1 kg

3. Surinkimas

1. Įsitikinkite, kad vidinėje prietaiso dalyje ir ant durelių nebeliko pakuotės elementų.
2. **Dėmesio:** patikrinkite, ar mikrobangų krosnelė nebuvo apgadinta (t. y. ar durelės yra tinkamai išsilygiavusios ir nesulinkusios, durelių tarpikliai nebuvo apgadinti, durelių vyriai ir užraktas nėra sulūžę ar atsipalaidavę, durelės ir vidinė prietaiso dalis nėra subraižyta. Jei prietaisas yra apgadintas, jo nenaudokite ir kreipkitės į įgaliotą klientų aptarnavimo centrą.
3. Naudokite ir laikykite prietaisą ant plokščio ir tvirto paviršiaus, galinčio išlaikyti jo svorį ir sunkiausią maistą, ruošiamą mikrobangų krosnelėje.
4. Nelaikykite prietaiso vietose, kuriose yra generuojama šiluma ar drėgmė. Nelaikykite jo greta sprogusių medžiagų.
5. Norint, kad prietaisas tinkamai veiktų, užtikrinkite pakankamą oro cirkuliaciją aplink prietaisą. Palikite 20 cm virš prietaiso, 10 cm nugarėlėje ir 5 cm abiejuose šonuose. Neuždenkite ir neblokaukite prietaiso angų. Nenuimkite prietaiso kojelių.
6. Nenaudokite prietaiso be stiklinio padėklo, laikiklio ir varomosios ašies.
7. Įsitikinkite, kad prietaiso laidas nėra pažeistas ir jis nėra po mikrobangų krosnele arba ant karšto ar aštraus paviršiaus.
8. Prietaiso rozetė turėtų būti lengvai pasiekiamą, kad nelaimingo atsitikimo atveju galėtumėte lengvai išjungti kištuką iš rozetės.
9. Nenaudokite mikrobangų krosnelės atvirame ore.

Radijo bangų interferencija

Prietaiso naudojimas gali tapti radijo, televizijos ir panašių įrenginių trikdžių priežastimi. Sumažinkite interferenciją, imdamiesi žemiau aprašytų veiksmų:

1. Nuvalykite mikrobangų krosnelės dureles ir sandarinimo paviršius.
2. Pakeiskite priimančios radijo ar televizijos antenos kryptį.
3. Perkelkite mikrobangų krosnelę į kitą vietą.
4. Nuneškite mikrobangų krosnelę toliau nuo bangas priimančio įtaiso.
5. Įjunkite mikrobangų krosnelės kištuką į kitą rozetę taip, kad mikrobangų krosnelė ir bangų imtuvas būtų įjungti į skirtingas elektros grandines.

Įžeminimas

Prietaisas turi būti įžemintas. Ši mikrobangų krosnelė turi įžemintą laidą ir kištuką. Įstatykite prietaiso kištuką į sieninę rozetę, kuri yra tinkamai įrengta ir įžeminta. Įvykus trumpajam jungimui, įžeminimas sumažina elektros šoko pavojų. Rekomenduojame

mikrobangų krosnelę jungti į atskirą elektros grandinę.

Aukštos įtampos naudojimas yra pavojingas ir gali tapti gaisro ar kitų nelaimingų atsitikimų priežastimi bei apgadinti mikrobangų krosnelę.

Dėmesio: netinkamas įžeminto kištuko naudojimas gali tapti elektros šoko priežastimi.

Atkreipkite dėmesį:

1. Jei kyla klausimų apie įžeminimą ar elektros instaliaciją, kreipkitės į patyrusį elektriką.
2. Gamintojas ir platintojas neatsako už prietaiso apgadinimą ar asmeninius sužeidimus, nesilaikant elektrinio saugumo reikalavimų.

Prietaiso kabelių spalvos turi šias reikšmes: žalia ir geltona – įžeminta, mėlyna – neutralu.

4. Mikrobangų krosnelės naudojimo principai

1. Sistemingai sudėliokite maistą. Padėkite storiausius produktus arčiausiai lėkštės krašto.
2. Atsižvelkite į prietaiso naudojimo laiką. Pasirinkite trumpiausią rekomenduojamą laiką ir, jei reikia, kepkite papildomai. Per ilgai ruošiamas maistas gali pradėti rūkti ar užsidegti.
3. Uždenkite ruošiamą maistą, kad jis neišsitaškytų ir sušiltų tolygiau.
4. Šildydami maistą, tokį kaip vištiena ar mėsiniai, vieną kartą jį apverskite, kad gamintumėte trumpiau. Jei ruošiate didelius maisto produktus, pvz. kepsnius, apverskite juos bent vieną kartą.

5. Įrankių naudojimas

1. Mikrobangų krosnelėms geriausiai tinka permatomi indeliai, nes jie leidžia bangoms pereiti per indelį ir sušildyti maistą.
2. Krosnelės naudojamos bangos nepereina metalo, taigi nenaudokite metalinių įrankių ir indų su metaliniais kraštais.
3. Nenaudokite perdirbto popieriaus produktų krosnelėje, nes juose esančios metalinės dalelės gali tapti kibirkščiavimo ar gaisro priežastimi.
4. Rekomenduojame naudoti apvalios formos indus, o ne kvadratinius, nes maistas indo šonuose gali pervirti.
5. Galite naudoti nedideles aliuminio folijos juosteles, kad neleistumėte pervirti atvirai paliktoms maisto zonoms. Nenaudokite per daug folijos ir palikite 2,5 cm atstumą tarp folijos ir kraštų.

Medžiagos	Bangos	Grilis	Kombinuotas metodas
Karščiui atsparus stiklas	Taip	Taip	Taip
Karščiui neatsparus stiklas	Ne	Ne	Ne
Karščiui atspari keramika	Taip	Taip	Taip
Mikrobangų krosnelėje šildomas plastikas	Taip	Ne	Ne
Virtuvinis popierius	Taip	Ne	Ne
Metalinis padėklas	Ne	Taip	Ne
Metalinės grotelės	Ne	Taip	Ne
Aliuminio folija ir folijos indeliai	Ne	Taip	Ne

6. Sudedamosios dalys

1. Durelių saugumo užraktas sistema
2. Langelis
3. Besisukantis žiedas
4. Varomoji ašis
5. Valdymo pultas
6. Stiklinis padėklas
7. Bangų kreiptuvas
8. Grilio šildytuvas

Ekranėlis

Ekranėlyje rodomas laikmatis, galingumas, programa ir likęs laikas.

Galingumo valdiklis (POWER LEVEL)

Naudokite šį mygtuką, kad nustatytumėte prietaiso veikimo galingumą

Grilis / mikrobangų + grilio režimas (GRILL/MICRO+GRILL)

Paspauskite mygtukus, kad pasirinktumėte grilio režimą arba vieną iš dviejų kombinuoto gaminimo programų.

Konvekcinis režimas (CONVECTION)

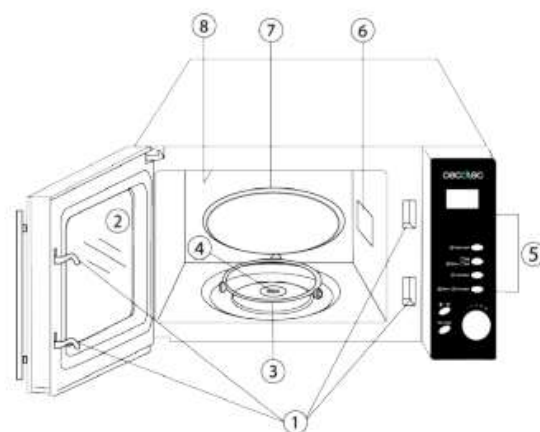

Paspauskite mygtuką, kad pasirinktumėte konvekcinio gaminimo režimą arba šilumos palaikymo režimą.

Mikrobangos + konvekcinis režimas (MICRO+CONVECTION)

Paspauskite mygtuką, kad pasirinktumėte mikrobangų + konvekcinį režimą.

Svoris / laikmatis

Paspauskite, kad nustatytumėte laiką ir ruošiamo maisto svorį.

STOP/CANCEL

Paspauskite mygtuką, kad nutrauktumėte kepimo programą arba išvalytumėte visus pasirinktus nustatymus, prieš pradėdami gaminti.

Reguliavimo valdiklis

Pasukite valdiklį, kad nustatytumėte programą, laiką ir pareguliuotumėte kitus nustatymus. Paspauskite šį valdiklį, kad įjungtumėte prietaisą.

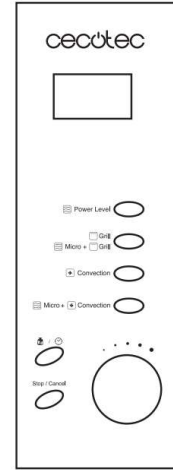

7. Naudojimas

Laikmačio nustatymas

Įjungę prietaiso kištuką į rozetę, paspauskite laikmačio mygtuką, kad nustatytumėte esamą laiką. Pirmiausia pasirinkite valandas (24 valandų formatu), tuomet nustatykite minutes. Norėdami nustatyti laiką, pvz. 8:30, darykite taip:

1. Paspauskite STOP/CANCEL mygtuką.
2. Vieną kartą spustelėkite WEIGHT/CLOCK mygtuką.
3. Dar kartą paspauskite WEIGHT/CLOCK, kad patvirtintumėte savo pasirinkimą.
4. Vieną kartą spustelėkite WEIGHT/CLOCK mygtuką.
5. Dar kartą paspauskite WEIGHT/CLOCK, kad patvirtintumėte savo pasirinkimą.
6. Paspauskite WEIGHT/CLOCK, kad patvirtintumėte pasirinktus nustatymus.

Greitas paleidimas

Naudokite šią funkciją, kad greitai įjungtumėte prietaisą. Prietaisas veiks 100% pajėgumu. Maksimalus leidžiamas laikas – 10 minučių.

1. Atverkite dureles ir sudėkite maisto produktus į prietaisą. Tada užverkite dureles.
2. Paspauskite valdiklį tiek kartų, kiek reikia, kad nustatytumėte naudojimo laiką. Kiekvienas paspaudimas atitinka 30 sekundžių. Prietaisas pradės veikti automatiškai.

Mikrobangų režimas

Maksimalus režimo naudojimo laikas – 95 minutės. Galimi 10 galingumo lygių (nuo P-00 iki P-100). Tarkime, kad norite pašildyti maistą 5 minutes, naudodami 60% galingumą.

1. Atverkite dureles ir sudėkite maisto produktus į prietaisą. Tada užverkite dureles.
2. Spauskite POWER LEVEL mygtuką, kol ekranėlyje pamatysite pageidaujamą galingumą.
3. Valdikliu nustatykite pageidaujamą maisto ruošimo laiką (5:00).
4. Paspauskite valdiklį, kad prietaisas pradėtų veikti.

Atkreipkite dėmesį: galite patikrinti nustatytą galingumą, prietaisui jau pradėjus veikti, paspausdami POWER LEVEL mygtuką.

Pasibaigus kepimo laikui, prietaisas vieną kartą pyptelės. Ekranėlyje pamatysite užrašą END.

Prieš vėl naudodami prietaisą, paspauskite STOP/CANCEL, kad išvalytumėte ekranėlį ir iš naujo nustatytumėte sistemą.

Grilio režimas

Maksimalus režimo naudojimo laikas – 95 minutės. Tarkime, norite ruošti maistą 10 minučių.

1. Sudėkite maisto produktus į prietaisą ir užverkite dureles.
2. Vieną kartą spustelėkite GRILL/MICRO+GRILL mygtuką.
3. Valdikliu pasirinkite reikiamą laiką (10:00).
4. Paspauskite valdiklį, kad prietaisas pradėtų veikti.

Mikrobangos + grilis

Maksimalus režimo naudojimo laikas – 95 minutės. Galimi du kombinuoto maisto ruošimo režimai:

- CO-1: 30% mikrobangos, 70% grilis.
- CO-2: 55% mikrobangos, 45% grilis.

Tarkime, norite ruošti maistą 15 minučių kombinuotu būdu.

1. Sudėkite maisto produktus į prietaisą ir užverkite dureles.
2. Spauskite GRILL/MICRO+GRILL mygtuką, kol ekranėlyje pamatysite pageidaujamą režimą. Spauskite 2 kartus, kad nustatytumėte CO-1 režimą. Spauskite 3 kartus, kad nustatytumėte CO-2 režimą.
3. Valdikliu pasirinkite reikiamą laiką (15:00).
4. Paspauskite valdiklį, kad prietaisas pradėtų veikti.

Konvekcinis režimas

Maksimalus režimo naudojimo laikas – 95 minutės. Galėsite reguliuoti temperatūrą tarp 110°C ir 200°C. Tarkime, norite ruošti maistą 30 minučių, nustatę 160°C temperatūrą.

1. Sudėkite maisto produktus į prietaisą ir užverkite dureles.
2. Spauskite CONVECTION, kol ekranėlyje bus rodoma pageidaujama temperatūra (160°C).
3. Valdikliu pasirinkite reikiamą laiką (30:00).
4. Paspauskite valdiklį, kad prietaisas pradėtų veikti.

Mikrobangos + konvekcinis režimas

Maksimalus režimo naudojimo laikas – 9 val. 30 min. Galimos temperatūros: 110°C / 140°C / 170°C / 200°C. Tarkime, norite ruošti maistą 20 minučių, nustatę 140°C temperatūrą.

1. Sudėkite maisto produktus į prietaisą ir užverkite dureles.
2. Spauskite MICROWAVE+CONVECTION, kol ekranėlyje bus rodoma pageidaujama temperatūra.
3. Valdikliu pasirinkite reikiamą laiką (20:00).
4. Paspauskite valdiklį, kad prietaisas pradėtų veikti.

Vaikų saugumo užraktas

Ši funkcija neleidžia prietaiso savarankiškai naudoti mažiems vaikams. Norėdami pasirinkti šį saugumo režimą, paspauskite ir palaikykite STOP/CANCEL mygtuką 3 sekundes. Įsijungs užrakto indikatorius, ir prietaisas supypsės. Norėdami išjungti saugumo užraktą, paspauskite ir palaikykite STOP/CANCEL mygtuką 3 sekundes, kol išsijungs užrakto indikatorius.

Automatinės programos

Prietaisas turi 9 automatines programas. Šios programos gali naudoti kombinuotus maisto ruošimo režimus. Naudojimo laikas nustatomas pagal ruošiamus produktus. Galite pasirinkti maisto kiekį arba svorį (WEIGHT/CLOCK mygtukas). Laikas nustatomas automatiškai.

1. Virtos bulvės: nustatykite bulvių kiekį (1-3).
2. Kava arba pienas: pasirinkite puodelių kiekį.
3. Spragėsiai: iš anksto nustatyta programa 100 g maišeliams. Nereguliuojama.
4. Pakartotinis pašildymas: pasirinkite maisto, kurį norite pašildyti, kiekį (200-800 g) 100 g intervalais.
5. Makaronai: pasirinkite maisto, kurį norite pašildyti ar paruošti, kiekį (100-300 g) 100 g intervalais.
6. Pica: pasirinkite svorį (150 g, 300 g arba 450 g) pagal picos kiekį. 2 picos porcijos atitinka 150 g.
7. Vištiena: pasirinkite ruošiamos vištienos svorį (800-1400 g) 200 g intervalais.
8. Pyragas: iš anksto nustatyta programa biskvitiniam tortui. Apie 475 g. Nereguliuojama.
9. Atšildymas: laiko/svorio santykis. Daugiau informacijos rasite žemiau esančioje skiltyje.



Tarkime, kad norite ruošti 1 kg vištienos mikrobangų krosnelėje.

1. Pasukite ratuką į kairę, kad patektumėte į automatinių programų pasirinkimo meniu.
2. Pasukite ratuką į dešinę 7 kartus, kad pasirinktumėte 7 programą. Ekranėlyje matysite užrašą CODE 7.
3. Paspauskite WEIGHT/CLOCK mygtuką, kad nustatytumėte vištienos svorį. Paspauskite du kartus, kad ekranėlyje būtų rodomas užrašas „1000“.

4. Paspauskite valdiklį, kad įjungtumėte programą. Ekranėlyje bus rodomas užrašas CODE 7 COOK. Pradės eiti laikmatis.

Paspauskite WEIGHT/CLOCK mygtuką, kad patikrintumėte likusį laiką, prietaisui jau pradėjus veikti.

Automatinio gaminimo režimuose „CONV.“ simbolis reiškia, kad maistui šildyti naudojama konvekcija. „MICRO“ reiškia, kad naudojamos mikrobangos.

Atšildymas pagal svorį ir laiką

Ši devinta automatinė programa skirta mėsai, žuviai, vištienai ir pan. atšildyti. Prietaiso galingumas nustatytas automatiškai. Atšildymo trukmė priklausys nuo maisto produktų svorio. Žr. lentelę:

100 g - 4 min.	400 g - 10 min.
200 g - 6 min.	00 g - 12 min.
300 g - 8 min.	

Jei norite atšildyti didesnį maisto kiekį, pridėkite 2 minutes kiekvieniems 100 g maisto.

Tarkime, kad norite atšildyti 300 g mėsos.

1. Pasukite ratuką į kairę, kad patektumėte į automatinių programų pasirinkimo meniu.
2. Pasukite ratuką į dešinę 9 kartus, kad pasirinktumėte 9 programą. Ekranėlyje matysite užrašą CODE 9.
3. Paspauskite WEIGHT/CLOCK mygtuką, kad nustatytumėte laiką pagal laiko/svorio santykį, aprašytą aukščiau. Šiuo atveju pasirinkite 8 minutes.
4. Paspauskite mygtuką, kad įjungtumėte atšildymo režimą. Ekranėlyje matysite atšildymo režimą ir likusį laiką.

8. Valymas ir priežiūra

- Išjunkite prietaisą ir ištraukite jo kištuką iš rozetės, prieš prietaisą valydami.
- Palaikykite vidinių mikrobangų krosnelės detalių švarą. Jeigu maistas išsitaško arba skysčiai prilimpa prie vidinių krosnelės sienelių, nuvalykite nešvarumus sudrėkintu skudurėliu. Naudokite švelnią valymo priemonę, jeigu detalės tampa labai purvinos. Nenaudokite purškiklių ir koncentruotų valiklių, nes jie gali ištepti ar apgadinti durelių paviršių.
- Valykite išorinius paviršius sudrėkintu skudurėliu. Neleiskite vandeniui prasiskverbti į ventiliacijos kanalus, kad jis neapgadintų vidinių krosnelės detalių.
- Reguliariai valykite dureles ir langelį iš abiejų pusių, naudodami sudrėkintą skudurėlį, kad pašalintumėte nešvarumus. Nepamirškite durelių tarpiklių ir greta esančių dalių. Nenaudokite ėsdinančių valiklių.
- Neleiskite valdymo pultui sušlapti. Valykite jį minkštu sudrėkintu skudurėliu. Kai valote valdymo pultą, palikite dureles pravertas, kad netyčia neįjungtumėte prietaiso.
- Jei garai kaupiasi prietaiso viduje ar aplink dureles, nuvalykite šias detales minkštu skudurėliu. Garai kaupiasi, kai prietaisas yra naudojamas, esant didelei drėgmei. Tai visiškai normalu.
- Gali kartais prireikti išimti stiklinį padėklą, kad jį išvalytumėte. Perplaukite padėklą šiltu muilinu vandeniu arba plaukite jį indaplovėje.
- Reguliariai valykite besisukantį žiedą ir vidinį pagrindo paviršių, kad prietaisas neveiktų labai triukšmingai. Nuvalykite apatinį krosnelės paviršių, naudodami švelniai veikiančią valiklį. Besisukantį žiedą galite plauti šiltame muiliname vandenyje arba indaplovėje. Kai išimate žiedą valymui, įsitikinkite, kad paskui tinkamai jį įstatėte atgal.
- Pašalinkite nepageidaujamus kvapus, įdėdami į prietaisą gilų dubenėlį su stikline vandens, citrinos sultimis ir žievele. Pašildykite 5 minutes. Gerai nuvalykite vidines prietaiso dalis ir nusauskite minkštu skudurėliu.
- Jeigu reikia keisti mikrobangų krosnelės lemputes, kreipkitės į įgaliotą klientų aptarnavimo centrą.
- Reguliariai valykite mikrobangų krosnelę ir pašalinkite maisto likučius. Neužtikrinant prietaiso švaros, prietaiso paviršiai gali pradėti eizėti. Tai gali turėti neigiamos įtakos prietaiso veikimui. Mikrobangų krosnelė gali tapti pavojinga naudoti.
- Nemeskite prietaiso kartu su buitinėmis atliekomis. Nuneškite jį į specialų buitinės technikos surinkimo centrą.

9. Atitarnavusių elektrinių prietaisų išmetimas



Pagal 2002/96/EC direktyvos dėl elektros ir elektroninės įrangos atliekų nuostatas, draudžiama atitarnavusius elektrinius prietaisus išmesti kartu su buitinėmis atliekomis. Atskirai juos perdirbkite, kad būtų pakartotinai panaudojamos prietaisus sudarančios medžiagos ir sumažinama aplinkai bei sveikatai daroma žala.

Ant prietaiso esantis perbrauktos šiukšlių dėžės simbolis primena apie tinkamą prietaiso perdirbimą. Nuneškite atitarnavusį prietaisą į artimiausią elektrinių ir elektroninių prietaisų surinkimo punktą. Išmeskite prietaisą, laikydamiesi Jūsų gyvenamojoje vietoje galiojančių šiukšlių perdirbimo normų.

Norėdami sužinoti daugiau apie tinkamą atitarnavusių prietaisų išmetimą ir perdirbimą, kreipkitės į vietines valdžios institucijas.

10. Techninė priežiūra ir garantija

Prietaisui suteikiama 2 metų garantija, skaičiuojama nuo prietaiso įsigijimo datos.

Norėdami atlikti garantinį taisymą, pateikite pirkimo čekį. Prietaisas turėtų būti puikios išorinės būklės ir tinkamai naudojamas pagal instrukcijų nurodymus.

Garantija suteikiama su pagaminimo kokybe susijusiems gedimams, išskyrus įprastai nusidėvinčias prietaiso detales. Garantija negalioja, jei prietaisas apgadinamas šiais atvejais:

- Prietaisą naudojant ne pagal paskirtį, nesilaikant naudojimo instrukcijų rekomendacijų, nesaugant jo nuo drėgmės, laikant vandenyje ar įmerkiant į ėsdinančias medžiagas, taip pat specialiai gadinant;
- Prietaisą taisant, išrenkant ir modifikuojant kitiems nei įgaliotiems asmenims;
- Natūraliai nusidėvint susidėvinčioms prietaiso dalims.

Aptikus gedimą ar kilus klausimą, rekomenduojame kreiptis į įgaliotą „Krinonos“ klientų aptarnavimo centrą.

UAB „Krinona“ autorizuotas techninės priežiūros (serviso) centras

Raudondvario pl.162, Kaunas

tel.: (8-37) 215104, mob.tel. 864033213, 865594090

Daugiau informacijos:

www.krinona.lt