

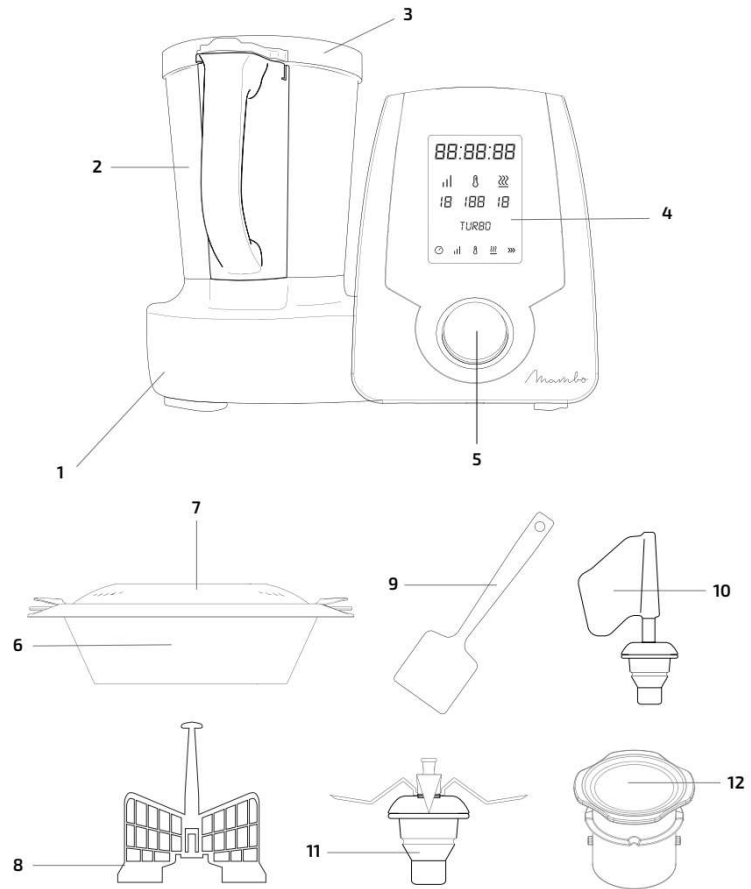

# MAISTO KOMBAINAS Cecotec Mambo CE04103

## NAUDOTOJO VADOVAS



### 1. Sudedamosios dalys

1. Pagrindinis korpusas
2. Indelis
3. Indelio dangtelis
4. LCD ekranėlis
5. START (įjungimo) ir PAUSE (pauzės) mygtukas
6. Troškintuvo korpusas
7. Troškintuvo dangtelis
8. Plakiklis
9. Mentelė
10. „MamboMix“ šaukštas
11. Ašmenys
12. Matavimo indelis

### 2. Saugumo taisyklės

Atidžiai perskaitykite naudojimo taisykles, prieš naudodami prietaisą. Išsaugokite instrukcijas, kad galėtumėte vėliau pasikonsultuoti ar perduoti jas kitiems prietaiso naudotojams.

- Įsitikinkite, kad naudojama elektros įtampa sutampa su įtampa, nurodyta ant prietaiso etiketės. Sieninė rozetė, į kurią jungiate prietaisą, turėtų būti įžeminta.
- Padėkite prietaisą ant plokščio, tvirto ir karščiui atsparaus paviršiaus. Palikite saugų atstumą tarp prietaiso ir stalo kraštų, kad jis nenukristų.
- Prietaisas skirtas naudoti tik namuose. Jis nepritaikytas naudojimui pagal komercinę paskirtį ar industrijoje.
- Nemerkite nenuimamų prietaiso dalių, jo laido ar kištuko į vandenį ar kitus skysčius. Neleiskite, kad ant elektrinių prietaiso dalių patektų vandens. Prieš leisdami kištuką, įsitikinkite, kad Jūsų rankos yra sausos.
- Nepalikite veikiančio prietaiso be priežiūros.
- Išjunkite prietaisą ir ištraukite jo kištuką iš rozetės, prieš keisdami priedus, surinkdami arba išrinkdami prietaisą bei liesdami aštrias ar judančias prietaiso dalis.
- Reguliariai tikrinkite, ar maitinimo laidas nėra pastebimai pažeistas. Jei laidas yra pažeistas, jį turėtų pakeisti įgaliotas klientų aptarnavimo centras, kad išvengtumėte pavojų sveikatai.
- Nenuimkite prietaiso dangtelio, kai šildote vandenį ar kai prietaisas veikia.
- Naudokite tik CECOTEC rekomenduojamus priedus. Kitokie priedai gali tapti sužeidimų ar žalos prietaisui priežastimi.
- Reguliariai tikrinkite, ar nėra pažeistas prietaiso korpusas, indelis, troškintuvas ir kitos detalės. Jeigu pastebite gedimą, nenaudokite prietaiso.
- Jei prietaisas staiga nustoja veikęs, išjunkite jį ir ištraukite jo kištuką iš rozetės.
- Nemėginkite savarankiškai taisyti prietaiso.
- Prietaiso dangtelyje esančią angą galima uždengti tik matavimo indeliu. Nenaudokite tam drabužių ar kitų pašalinių daiktų.
- Neperženkite ant korpuso pažymėtos MAX ribos.

- Prieš jungdami prietaisą, įsitinkite, kad dangtelis yra tinkamai uždėtas. Neatverkite dangtelio, kol prietaisas nenustojo veikęs.
- Naudojamo prietaiso paviršiai gali įkaisti virš 60°C. Būkite labai atsargūs, judindami ar liesdami prietaisą.
- Būkite labai atsargūs, kai valote prietaiso ašmenis.
- Naudodami troškintuvą:
  - Įsitinkite, kad troškintuvas ir indelis yra tinkamai įstatyti.
  - Kai renkatės didelį greitį, įsitinkite, kad yra tinkamai prijungtas dangtelis.
  - Saugokite odą nuo garų, susidarančių naudojant prietaisą.
- Įsitinkite, kad angos prietaiso nugarėlėje nėra uždengtos ar užsiblokavusios. Priešingu atveju rizikuojate apgadinti prietaisą.
- Prietaisas nepritaikytas naudoti jaunesniems kaip 8 metų vaikams. Vyresni kaip 8 metų vaikai gali naudoti prietaisą, nuolat prižiūrimi suaugusiųjų.
- Vaikai (ne jaunesni kaip 8 metų), sutrikusių protinių, jutiminių ir fizinių gebėjimų žmonės bei asmenys, galintys nukentėti dėl savo nepritvymo ar reikiamų žinių stokos, prietaisu naudotis gali tik prieš tai tinkamai apmokyti, gerai suprasdami grėsmes, galinčias kilti prietaisą naudojant, ir/ar prižiūrimi už juos atsakingo asmens. Neleiskite vaikams žaisti su prietaisu.
- Prižiūrėkite mažus vaikus, kad jie nežaistų su prietaisu. Būkite labai atidūs, kai prietaisas yra naudojamas vaikų arba netoli jų.

### 3. Priedai

#### Indelio surinkimas

- Uždėkite dangtelį ant indelio ir pasukite jį pagal laikrodžio rodyklę, kad jis užsifiksuotų. Jeigu dangtelis nebus uždarytas, prietaisas neveiks.

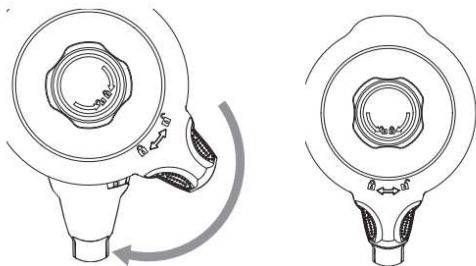

**Atkreipkite dėmesį:** prietaiso indelio šone yra pažymėta maksimali jo talpa (2 l). Neperženkite šios ribos, kad užtikrintumėte tinkamą prietaiso veikimą.

- Uždėkite indelį ant pagrindinio korpuso taip, kad jis tvirtai laikytųsi jam skirtoje vietoje. Jeigu netinkamai uždėsite indelį, prietaisas neveiks.



#### Ašmenų surinkimas

1. Uždėkite sandarinimo žiedą ant ašmenų bloko. Įstatykite jį į indelį ir pritvirtinkite prie pagrindo laikiklio.
2. Tvirtai laikydami viršutinę ašmenų bloko dalį, apverskite indelį. Įsitinkite, kad jis yra tinkamoje padėtyje.
3. Prijunkite tvirtinimo laikiklį prie apatinės indelio dalies ir pasukite jį pagal laikrodžio rodyklę, kad prijungtumėte ašmenis prie indelio.
4. Norėdami atskirti ašmenų bloką nuo indelio, pasukite tvirtinimo laikiklį prieš laikrodžio rodyklę. Tvirtai laikykite ašmenis, kad jie nenukristų ir nebūtų apgadinti.

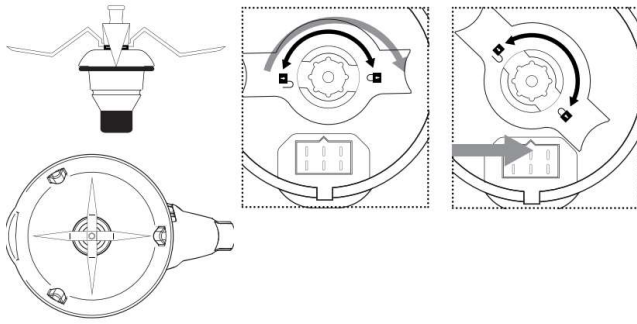

**Dėmesio:**

- Prieš liesdami ašmenis, uždenkite juos skudurėliu, kad nesusižeistumėte.
- Jeigu fiksavimo laikiklis ar sandarinimo žiedas nėra tinkamai pritvirtinti, ruošiamas maistas ir skysčiai gali pradėti taškytis.

**„MamboMix“ šaukštas**

Šis priedas skirtas maistui maišyti ir minkyti, jo nepjaustant.

- Atskirkite ašmenų bloką, tvirtai jį laikydami. Apverskite indelį ir pasukite fiksavimo laikiklį prieš laikrodžio rodyklę.

**Dėmesio:** nenaudokite šio priedo, nustatę didesnį kaip 3 greitį, nes indelis gali pradėti vibruoti ir tapti pavojingas Jūsų sveikatai.

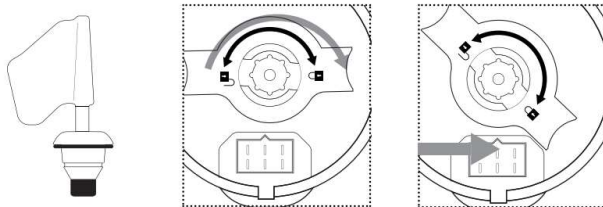

**Dėmesio:** atstumas tarp „MamboMix“ šaukšto ir indelio sienelės – 1 cm, taigi maistas gali prilipti. Tokiu atveju prietaiso variklis nustos veikęs, nes suveiks apsauginis mechanizmas. Naudokite mentelę, kad išmaišytumėte ir atskirtumėte prilipusį maistą. Prietaisas tuomet galės tęsti darbą.

**Matavimo indelis**

Matavimo indelis naudojamas kaip prietaiso dangtelis, stabdantis šilumos praradimą ir maisto taškymąsi. Maksimali indelio talpa – 150 ml.

1. Įstatykite matavimo indelį į dangtelio angą.
2. Pasukite jį pagal laikrodžio rodyklę, kad užfiksuotumėte. Pasukite jį prieš laikrodžio rodyklę, kad išimtumėte.

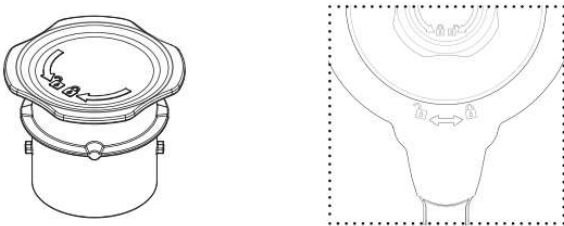

**Dėmesio:** nelaikykite kitų priedų ar pašalinių daiktų greta indelio dangtelio.

**Mentelė**

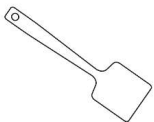

Mentelė – vienintelis įrankis, kurį galite naudoti maistui indelyje maišyti. Kiti įrankiai gali apibraižyti ir apgadinti paviršių. Nenaudokite mentelės, kol prietaisas veikia, naudodamas ašmenis ar plakiklį.

**Plakiklis**

Šis priedas veikia prijungtas prie ašmenų bloko viršaus. Jis padeda išmaišyti maistą, nesubraižomas ašmenų, ir pašalina maisto gumuliukus.

1. Prijunkite plakiklį prie ašmenų bloko, išlygiuodami veleno centrą ir plakiklio angą. Pastumkite jį žemyn.
2. Prijungę šį priedą, pasukite jį prieš laikrodžio rodyklę, kad užfiksuotumėte.

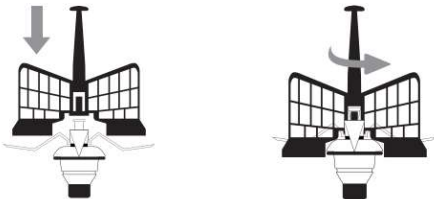

#### Dėmesio:

- Nenaudokite prietaiso, neprijungę priedo.
- Nenaudokite priedo, pasirinkę didesnę kaip 4 greitį.
- Nenaudokite plakiklio ir mentelės vienu metu.
- Nedėkite į indelį maisto, kai naudojate šį priedą, kad jo neapgadintumėte ir prietaisas neužsiblokuotų.

#### Troškintuvas

Šį priedą sudaro 3 dalys: mažas troškintuvas, didelis troškintuvas ir dangtelis.

1. Uždėkite dangtelį ant troškintuvo, prieš jį naudodami.
2. Padėkite troškintuvą ant maisto indelio. Įsitinkite, kad jis tvirtai stovi.

#### Dėmesio:

- Nelieskite ir nestovėkite arti troškintuvo, kad nenusidegintumėte.
- Neuždenkite troškintuvo skylių skudurėliu ar pašaliniais daiktais. Pro prietaiso šonus išsiskyrę garai gali nudeginti.

### **4. Prieš pradėdant naudoti**

**Atkreipkite dėmesį:** pirmą kartą naudojant prietaisą, jis gali skleisti neįprastą kvapą. Jis turėtų išnykti po keleto minučių. Tai susiję su nuo gamybos proceso likusiomis medžiagomis ir neturės įtakos prietaiso veikimo kokybei.

1. Išėmę prietaisą iš pakuotės, nuimkite visas pakuotės medžiagas.
2. Įsitinkite, kad prietaisas yra geros būklės. Jeigu pastebite, kad prietaisas yra apgadintas, tuoj pat kreipkitės į įgaliotą klientų aptarnavimo centrą.
3. Padėkite prietaisą ant švaraus, tvirto ir plokščio paviršiaus. Nedėkite jo greta stalo krašto, ant laikiklio ar į spintą.
4. Prieš pirmą kartą naudodami prietaisą, jį nuvalykite.
5. Įstatykite prietaiso kištuką į rozetę ir paspauskite įjungimo mygtuką. Pasigirs pytelėjimas. Prietaisas įsijungs.

### **5. Naudojimas**

#### **ON/OFF mygtukas**

Naudokite šį mygtuką, kad įjungtumėte ir išjungtumėte prietaisą.

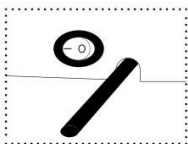

#### **START/PAUSE mygtukas**

- Paspauskite šį mygtuką, esantį priekinėje prietaiso pusėje, kad įjungtumėte prietaisą ir patektumėte į parengties režimą.
- Iš pagrindinio meniu pasirinkite pageidaujamą funkciją.
- Rinkdamiesi nustatymus, ilgai paspauskite šį mygtuką ir palaikykite 2 sekundes, kad iš naujo nustatytumėte visus nustatymus ir grįžtumėte į parengties režimą.
- Prietaisui veikiant, paspauskite šį mygtuką, kad nutrauktumėte darbą. Paspauskite šį mygtuką ir palaikykite 2 sekundes, kad iš naujo nustatytumėte visus nustatymus ir grįžtumėte į parengties režimą.
- Įsijungus parengties režimui, paspauskite šį mygtuką 2 sekundes, kad išjungtumėte prietaisą. Užges visos prietaiso lemputės.
- Prietaisui neveikiant 10 minučių ir įsijungus parengties režimui, prietaisas automatiškai išsijungs.
- Pasirinkę pageidaujamą nustatymą ar programą, paspauskite šį mygtuką, kad jį aktyvuotumėte. Prietaisas pradės veikti.
- Prietaisui veikiant, paspauskite šį mygtuką, kad sustabdytumėte maisto ruošimo procesą. Ekranėlyje matysite užrašą „PAUSE“. Galėsite atverti dangtelį, maišyti maistą, išimti indelį ir pan. Tuomet įdėkite visas detales atgal į vietą ir dar kartą paspauskite mygtuką, kad tęstumėte darbą. Prietaisui neveikiant 10 minučių, jis automatiškai išsijungs.
- Mygtuku reguliuokite visus nustatymus (laiką, temperatūrą ir pan.). Sukite jį pagal laikrodžio rodyklę, kad padidintumėte nustatymą. Sukite jį prieš laikrodžio rodyklę, kad sumažintumėte nustatymą.

## Laikmatis

- Ekranėlyje matysite užrašą **88:88:88** (valandos : minutės : sekundės).
- Paspaudus laikmačio mygtuką vieną kartą, pradės žybsėti minučių skaitmuo. Pasukite rankenėlę į kairę arba dešinę, kad nustatytumėte reikiamą minučių vertę. Paspauskite mygtuką dar kartą, kad pereitumėte prie sekundžių nustatymo. Žybsės sekundės žymintys skaitmenys. Paspauskite mygtuką trečią kartą, kad nustatytumėte valandas. Pasukite rankenėlę į kairę arba dešinę, kad nustatytumėte reikiamą vertę.
- Naudodami prietaisą, paspauskite laikmačio mygtuką, kad prietaisas pradėtų skaičiuoti likusį laiką.
- Jeigu laikmatis nebuvo nustatytas, prietaisas naudos iš anksto numatytus laikus:
  - Kaitinimas (be maišymo): iki 12 valandų.
  - Maišymas (1-4 greičiai): iki 1 valandos.
  - Maišymas (5-10 greičiai): iki 5 minučių.

## Greitis

- Įsijungus parengties režimui arba prietaisui veikiant, paspauskite šį mygtuką, kad patektumėte į greičio nustatymo režimą. Ekranėlyje žybsės greičio ikonėlė.
- Pasukite mygtuką į kairę, kad sumažintumėte greitį. Pasukite jį į dešinę, kad padidintumėte greitį (1-10 parinktys).
- Maišydami arba šildydami maistą, paspauskite greičio mygtuką, kad reguliuotumėte greitį. Greičio nustatymo galimybės priklausys nuo virimo temperatūros.
- Jeigu nustatytas 5-10 greičiai, galėsite nustatyti laikmatį tik iki 5 minučių. Kiti greičio nustatymai leidžia pasirinkti laikmačio trukmę iki 1 valandos.

**Dėmesio:** Greičiui pasikeitus nuo 5 iki 6 arba prietaisui nustojus veikti, gali pasigirsti specifiniai garsai. Tai visiškai normalu ir neturės įtakos prietaiso veikimui.

- Norėdami susmulkinti ar supjaustyti didelį maisto kiekį, iš pradžių pasirinkite 5 greitį ir tada perjunkite 10 greitį.

## Temperatūra

- Įsijungus parengties režimui arba prietaisui veikiant, paspauskite šį mygtuką, kad patektumėte į temperatūros nustatymo režimą. Ekranėlyje žybsės temperatūros ikonėlė.
- Pasukite mygtuką į kairę, kad sumažintumėte temperatūrą. Pasukite jį į dešinę, kad ją padidintumėte. Galimos parinktys – nuo 37°C iki 120°C.
- Jeigu dega raudona temperatūros ikonėlė, o Jūs norite naudoti prietaisą, nustatę didelį greitį, sumažinkite maisto kiekį iki mažiau kaip 1,5 litro.

## Kaitinimo galingumas

- Įsijungus parengties režimui arba prietaisui veikiant, paspauskite šį mygtuką, kad patektumėte į galingumo nustatymo režimą. Ekranėlyje žybsės galingumo ikonėlė.
- Pasukite mygtuką į kairę, kad sumažintumėte galingumą. Pasukite jį į dešinę, kad jį padidintumėte. Galimos 1-10 parinktys.
- Norėdami ruošti daug riebalų turintį maistą, rinkitės nedidelį galingumą ir naudokite nedidelį maisto kiekį.
- Nustatę didelį galingumą, paruošite maistą kur kas greičiau.
- Galingumo funkcija neveiks, jei prieš tai nenustatysite temperatūros. Rekomenduojame rinktis automatinį kiekvienam temperatūros lygiui pritaikytą galingumo nustatymą.

## TURBO režimas

- Įsijungus parengties režimui, paspauskite šį mygtuką, kad nustatytumėte maksimalų prietaiso greitį. Ekranėlyje žybsės užrašas TURBO.
- Norėdami išjungti šią funkciją, nustokite spaudę šį mygtuką. Prietaisas automatiškai sustos.
- Ši funkcija veiks tik iki 1 minutės be pertraukos.

**Dėmesio:** įsijungus TURBO funkcijai, prietaisas gali pradėti veikti labai triukšmingai. Tai visiškai normalu ir neturės įtakos prietaiso veikimo kokybei.

## Funkcijos

- Smulkinkite daržoves ir mėsą iki pageidaujamo dydžio gabaliukų.

- Sumalkite mėsą, daržoves, žoleles, česnaką ir riešutus vos per keletą sekundžių. Prietaisas smulkina ledukus, kad galėtumėte paruošti kokteilius.
- Paruoškite tolygios tekstūros pieno kokteilius, padažus, kremą ir piurė.
- Galėsite ruošti padažus iš natūralių ingredientų, tokių kaip bazilikas, cinamonas ir petražolės. MAMBO sumals kavos pupeles vos per keletą sekundžių.
- MAMBO leis Jums paruošti cukraus pudrą ir papuošti desertus.
- Tarkuokite ir smulkinkite šokoladą, sūrį, avinžirnius, pomidorus, sviestą, duoną, kokosus, riešutus, migdolus ir kitus produktus.
- Plaktuvais leis lengvai paruošti kiaušinius tobulam ometui.
- Suplakite kiaušinių baltymus, kad paruoštumėte morengus ar kremą.
- „MamboMix“ sumaišo produktus iki vientisos konsistencijos ir leidžia paruošti puikius majonezo ir aliejaus pagrindo padažus, skirtus Jūsų mėgstamiausiems patiekalams.
- Greitai ir veiksmingai sumaišysite ingredientus.
- Galėsite pašildyti, virti ir kepti maistą vienoje talpykloje, lengvai kontroliuodami temperatūrą. Išmani prietaiso kaitinimo sistema užtikrina nenutraukiamą darbą, neperžengiant rekomenduojamo temperatūros limito. Produktai neprilips ir nepridegs.
- MAMBO maišo maistą, kol jį verdate, taip užtikrinant vienodą sušilimą. Ši funkcija leis lengvai ruošti rizotą, ryžių pudingą, saldžius padažus ar bešamelį. Galingas variklis užtikrins profesionalią kokybę ir tekstūrą.
- Garų funkcija leis paruošti sveiką ir nekaloringą maistą, išsaugant visas geriausias produktų savybes. Troškintuvais leis pasirinkti troškintuvą 2 skirtingais lygiais, tuo pačiu metu ruošiant maistą indelyje. Galėsite vienu metu troškinti daržoves troškintuve ir ruošti kukulius su pomidorų padažu indelyje. Taip sutaupysite elektros energijos ir išlaikysite unikalių kiekvieno produkto skonį.
- Galėsite ruošti maistą ant nedidelės ugnies, nesirūpindami maišymu ar laiko kontroliavimu.
- Paruoškite saldumynus su aromatiniais aliejais, jų nepridegindami ir išsaugodami skonį. Tai užtikrins tiksli temperatūros kontrolė.
- Šis maisto kombainas leis paruošti didelį duonos tešlos kiekį. Tešlos maišymo priedas užtikrins puikią duonos kokybę.
- Įpilkite į indelį vandens ir virkite maisto produktus.
- Jeigu norite palaikyti paruošto maisto temperatūrą, nustatykite 78°C ir džiaukitės šiltu maistu kada panorėję.
- Tikslus nustatymų parinkimas. 10 galingumo lygių, 12 laikmačio valandų ir laipsnio tikslumu parenkama temperatūra.
- Galėsite fermentuoti paruoštą tešlą, nustatę reikiamą temperatūrą.
- Ruoškite maistą „Bain-marie“ technika troškintuve.
- Pašildykite paruoštą maistą, nustatę 87°C temperatūrą.
- TURBO režimas leis apdoroti kietus produktus. Galėsite spausdami susmulkinti tokius ingredientus kaip česnakas, ledas, šokoladas ar kumpis.

**Dėmesio:**

- Neatverkite dangtelio, tebeveikiant ašmenims, nes gali išbėgti indelio turinys.
- Baigę smulkinti maistą, palaukite bent 10 sekundžių, prieš atverdami dangtelį.
- Jeigu naudojate prietaisą, nustatę didesnę kaip 6 greitį arba aukštesnę kaip 60°C temperatūrą, įsitinkite, kad matavimo indelis yra tinkamai įstatytas, kad maistas nepradėtų taškytis.
- Nejunkite smulkinimo funkcijos, įpylę daugiau kaip 1,5 l skysčių arba karštų ingredientų.

Rekomenduojamas kiekvieno priedo naudojimo greitis ir ingredientų kiekis

Priedas	Išvaizda	Funkcija	Greitis	Talpa (ingredientų kiekis)	Naudojimo trukmė
Nerūdijančio plieno ašmenys		Smulkinimas (+)	5	Iki 2 l. Susmulkinkite maistą 1-2 cm gabaliukais prieš naudojimą	1 min.
		Smulkinimas (++)	10		
„MamboMix“ šaukštas		Duonos, picos ir pan. tešlos minkymas	2-3	Iki 800 g tešlos	5-20 min.
		Makaronų tešlos minkymas	3	Iki 400 g tešlos	3 min.

Plakiklis		Maišymas	1-3	Iki 2 l	30 min.
		Baltymų ar kremo plakimas	4	Iki 2 l	10 min.
Troškintuvas		Daržovių troškinimas	---	Iki 3,5 l	15 min.
		Mėsos troškinimas	---	Iki 3,5 l	20-30 min.

## 6. Valymas ir priežiūra

- Neplaukite jokių prietaiso dalių indaplovėje.
- Išvalykite prietaisą, kaskart baigę jį naudoti.
- Ištraukite prietaiso kištuką iš rozetės ir leiskite prietaisui atvėsti, prieš jį valydami.
- Plaukite nuimamas prietaiso dalis šiltu ir muilinu vandeniu. Perplaukite švariu vandeniu ir nusausinkite.
- Valykite pagrindinį korpusą švariu sudrėkintu skudurėliu. Jei nepavyksta lengvai pašalinti maisto likučių, pamirkykite skudurėlį šiltame muiliname vandenyje. Niekada nemerkitė prietaiso korpuso į vandenį ar kitus skysčius.
- Norėdami užtikrinti gerą prietaiso veikimą, patikrinkite ir nuvalykite nuimamą apatinę indelio dalį, kaskart baigę naudoti prietaisą. Nuvalykite ją minkštu sudrėkintu skudurėliu ir gerai išdžiovinkite, prieš tęsdami naudojimą.
- Kai nenaudojate prietaiso, laikykite jį švarioje ir sausoje vietoje, išjungę jį iš rozetės.

**Dėmesio:** būkite atsargūs, kai naudojate indelį. Neleiskite, kad į apatinę prietaiso dalį patektų vandens.

## 7. Trikdžių šalinimas

Klaidos pranešimas	Aprašymas	Galima priežastis	Sprendimas
E1	Saugumo jungiklio klaida.	Netinkamai prijungtas indelis arba indelio dangtelis.	Iš naujo surinkite indelį ir dangelį. Įsitinkinkite, kad visos detalės yra prijungtos tinkamai ir tvirtai. Pamėginkite iš naujo įjungti prietaisą.
E2	Temperatūros jutiklio klaida.	Indelis yra netinkamoje padėtyje arba temperatūros jutiklio jungtis indelio apačioje yra pažeista.	Iš naujo surinkite indelį ir įsitinkinkite, kad jis yra tinkamai pritvirtintas.
E3	Užsiblokavo variklis.	Indelyje yra per daug maisto.	Išimkite dalį maisto iš indelio arba supjaustykite maistą mažesniais gabaliukais ir iš naujo įjunkite prietaisą.
E4	Per aukšta temperatūra.	Indelyje nėra arba yra per mažai maisto. Nustatyta temperatūra yra per aukšta.	Įdėkite maisto į indelį.
E5	Per aukšta variklio temperatūra.	Prietaisas veikė per ilgai ir buvo apdorojamas per didelis ingredientų kiekis.	Nutraukite prietaiso naudojimą. Leiskite jam atvėsti, prieš iš naujo įjungdami prietaisą.
E6	Nepavyko greičio perjungimas.	Nepavyko greičio perjungimas tarp mažo greičio (1-5) ir didelio greičio (6-10).	Nuimkite indelį, pasukite tvirtinimo laikiklį, iš naujo prijunkite indelį ir perkraukite prietaisą.
E7-E8			Kreipkitės į įgaliotą klientų aptarnavimo centrą.

## 8. Techniniai parametrai

Modelis: Mambo Cecotec Silver/Black

Produkto kodas: 04103/04104

Galia: 1700 W (variklis – 700 W, kaitinimas – 1000 W)

Srovės įtampa ir dažnis: 220-240 V, 50/60 Hz

## 9. Atitarnavusių elektrinių prietaisų išmetimas



Pagal 2012/19/ES direktyvos dėl elektros ir elektroninės įrangos atliekų nuostatas, draudžiama atitarnavusius elektrinius

prietaisus išmesti kartu su buitinėmis atliekomis. Atskirai juos perdirbkite, kad būtų pakartotinai panaudojamos prietaisus sudarančios medžiagos ir sumažinama aplinkai bei sveikatai daroma žala.

Ant prietaiso esantis perbrauktos šiukšlių dėžės simbolis primena apie tinkamą prietaiso perdirbimą.

Jei prietaisas naudoja akumuliatorių arba išimamas baterijas, pirmiausia išimkite jas iš prietaiso ir tinkamai jas išmeskite.

Norėdami sužinoti daugiau apie tinkamą atitarnavusių prietaisų ir/ar senų baterijų išmetimą, kreipkitės į vietines valdžios institucijas.

## **10. Techninė priežiūra ir garantija**

Prietaisui suteikiama 2 metų garantija, skaičiuojama nuo prietaiso įsigijimo datos.

Norėdami atlikti garantinį taisymą, pateikite pirkimo čekį. Prietaisas turėtų būti puikios išorinės būklės ir tinkamai naudojamas pagal instrukcijų nurodymus.

Garantija negalioja, jei prietaisas apgadinamas šiais atvejais:

- Prietaisą naudojant ne pagal paskirtį, nesilaikant naudojimo instrukcijų rekomendacijų, nesaugant jo nuo drėgmės, laikant vandenyje ar įmerkiant į šildinančias medžiagas, taip pat specialiai gadinant;
- Prietaisą taisant, išrenkant ir modifikuojant kitiems nei įgaliotiems asmenims;
- Natūraliai nusidėvint susidėvinčioms prietaiso dalims.

Garantija suteikiama su pagaminimo kokybe susijusiems gedimams, išskyrus įprastai nusidėvinčias prietaiso detales. Naudojant prietaisą netinkamai, garantija negalios.

Aptikus gedimą ar kilus klausimą, rekomenduojame kreiptis į įgaliotą „Krinonos“ klientų aptarnavimo centrą.

**UAB „Krinona“ autorizuotas techninės priežiūros (serviso) centras**

**Raudondvario pl.162, Kaunas**

**tel.: (8-37) 215104, mob.tel. 864033213, 865594090**

**Daugiau informacijos:**

**[www.krinona.lt](http://www.krinona.lt)**