



MAISTO KOMBAINAS CECOTEC MAMBO

CE04132

NAUDOTOJO VADOVAS

1. Sudedamosios dalys

1. Pagrindinis korpusas
2. Indelis
3. Indelio dangtelis
4. LCD ekranėlis
5. START (įjungimo) ir PAUSE (pauzės) mygtukas
6. Troškintuvo korpusas
7. Troškintuvo dangtelis
8. Plakiklis
9. Mentelė
10. „MamboMix“ šaukštas
11. Ašmenys
12. Matavimo indelis
13. Krepšys
14. Keraminis indelis

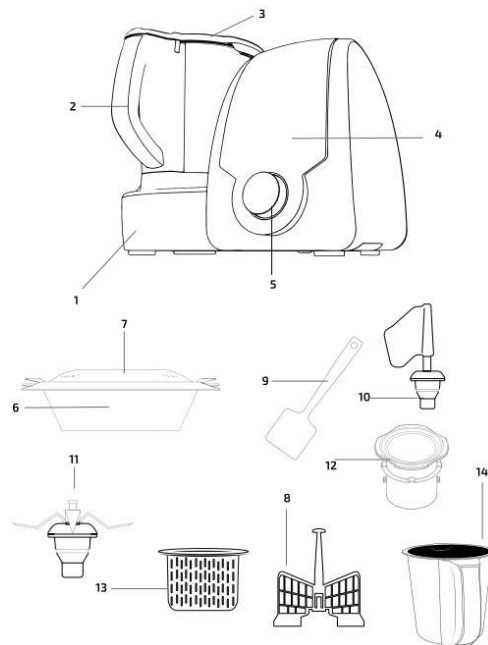

2. Saugumo taisyklės

Atidžiai perskaitykite naudojimo taisykles, prieš naudodami prietaisą. Išsaugokite instrukcijas, kad galėtumėte vėliau pasikonsultuoti ar perduoti jas kitiems prietaiso naudotojams.

- Įsitinkite, kad naudojama elektros įtampa sutampa su įtampa, nurodyta ant prietaiso etiketės. Sieninė rozetė, į kurią jungiate prietaisą, turėtų būti įžeminta.
- Padėkite prietaisą ant plokščio, tvirto ir karščiui atsparaus paviršiaus. Palikite saugų atstumą tarp prietaiso ir stalo kraštų, kad jis nenukristų.
- Prietaisas skirtas naudoti tik namuose. Jis nepritaikytas naudojimui pagal komercinę paskirtį ar industrijoje.
- Nemerkite nenuimamų prietaiso dalių, jo laido ar kištuko į vandenį ar kitus skysčius. Neleiskite, kad ant elektrinių prietaiso dalių patektų vandens. Prieš leisdami kištuką, įsitinkite, kad Jūsų rankos yra sausos.
- Nepalikite veikiančio prietaiso be priežiūros.
- Išjunkite prietaisą ir ištraukite jo kištuką iš rozetės, prieš keisdami priedus, surinkdami arba išrinkdami prietaisą bei liedsdami aštrias ar judančias prietaiso dalis.
- Reguliariai tikrinkite, ar maitinimo laidas nėra pastebimai pažeistas. Jei laidas yra pažeistas, jį turėtų pakeisti įgaliotas klientų aptarnavimo centras, kad išvengtumėte pavojų sveikatai.
- Nenuimkite prietaiso dangtelio, kai šildote vandenį ar kai prietaisas veikia.
- Naudokite tik CECOTEC rekomenduojamus priedus. Kitokie priedai gali tapti sužeidimų ar žalos prietaisui priežastimi.
- Reguliariai tikrinkite, ar nėra pažeistas prietaiso korpusas, indelis, troškintuvas ir kitos detalės. Jeigu pastebite gedimą, nenaudokite prietaiso.
- Jei prietaisas staiga nustoja veikęs, išjunkite jį ir ištraukite jo kištuką iš rozetės.
- Nemėginkite savarankiškai taisyti prietaiso.
- Prietaiso dangtelyje esančią angą galima uždengti tik matavimo indeliu. Nenaudokite tam drabužių ar kitų pašalinių daiktų.
- Neperženkite ant korpuso pažymėtos MAX ribos.
- Prieš jungdami prietaisą, įsitinkite, kad dangtelis yra tinkamai uždėtas. Neatverkite dangtelio, kol prietaisas nenustojo veikęs.
- Naudojamo prietaiso paviršiai gali įkaisti virš 60°C. Būkite labai atsargūs, judindami ar liedsdami prietaisą.
- Būkite labai atsargūs, kai valote prietaiso ašmenis.
- Naudodami troškintuvą:
 - Įsitinkite, kad troškintuvas ir indelis yra tinkamai įstatyti.

- Kai renkatės didelį greitį, įsitinkite, kad yra tinkamai prijungtas dangtelis.
- Saugokite odą nuo garų, susidarančių naudojant prietaisą.
- Įsitinkite, kad angos prietaiso nugarėlėje nėra uždengtos ar užsiblokavusios. Priešingu atveju rizikuojate apgadinti prietaisą.
- Prietaisas nepritaikytas naudoti jaunesniems kaip 8 metų vaikams. Vyresni kaip 8 metų vaikai gali naudoti prietaisą, nuolat prižiūrimi suaugusiųjų.
- Vaikai (ne jaunesni kaip 8 metų), sutrikusių protinių, jutiminių ir fizinių gebėjimų žmonės bei asmenys, galintys nukentėti dėl savo neprityrimo ar reikiamų žinių stokos, prietaisu naudotis gali tik prieš tai tinkamai apmokyti, gerai suprasdami grėsmes, galinčias kilti prietaisą naudojant, ir/ar prižiūrimi už juos atsakingo asmens. Neleiskite vaikams žaisti su prietaisu.
- Prižiūrėkite mažus vaikus, kad jie nežaistų su prietaisu. Būkite labai atidūs, kai prietaisas yra naudojamas vaikų arba netoli jų.

3. Priedai

Aukštos kokybės indelis yra pagamintas iš nerūdijančio plieno ir jį galima plauti indaplovėje. Indelį galima naudoti su visomis prietaiso funkcijomis.

Keraminis indelis yra visiškai nelipnus paviršius, todėl juo idealiai galima ruošti tokius patiekalus kaip kreminė sriuba, lydytas šokoladas ir kt.

DĖMESIO: keraminio indelio negalima naudoti su ašmenimis. Jį galima naudoti tik su MamboMix šaukštu.

Uždėkite dangtelį ant indelio, paspauskite ir pasukite pagal laikrodžio rodyklę, kol uždarysite. Prietaisas neveiks, kol dangtelis nebus tinkamai uždėtas.

Indelio surinkimas

- Uždėkite dangtelį ant indelio, paspauskite ir pasukite jį pagal laikrodžio rodyklę, kad jis užsifikuotų. Jeigu dangtelis nebus uždarytas, prietaisas neveiks.

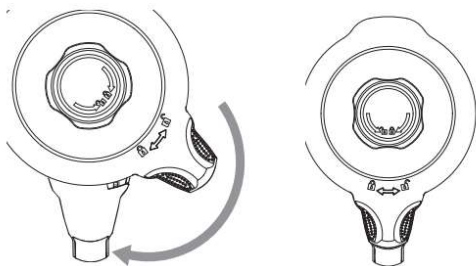

Atkreipkite dėmesį: prietaiso indelio šone yra pažymėta maksimali jo talpa (2 l). Neperženkite šios ribos, kad užtikrintumėte tinkamą prietaiso veikimą.

- Uždėkite indelį ant pagrindinio korpuso taip, kad jis tvirtai laikytųsi jam skirtoje vietoje. Jeigu netinkamai uždėsite indelį, prietaisas neveiks.

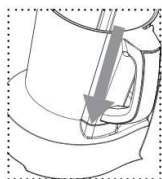

Uždėkite indelį ant prietaiso korpuso ir įsitinkite, kad jis tinkamai įstatytas. Netinkamai uždėjus prietaisas neveiks.

Ašmenų surinkimas

1. Uždėkite sandarinimo žiedą ant ašmenų bloko. Įstatykite jį į indelį ir pritvirtinkite prie pagrindo laikiklio.
2. Tvirtai laikydami viršutinę ašmenų bloko dalį, apverskite indelį. Įsitinkite, kad jis yra tinkamoje padėtyje.
3. Prijunkite tvirtinimo laikiklį prie apatinės indelio dalies ir pasukite jį pagal laikrodžio rodyklę, kad prijungtumėte ašmenis prie indelio.
4. Norėdami atskirti ašmenų bloką nuo indelio, pasukite tvirtinimo laikiklį prieš laikrodžio rodyklę. Tvirtai laikykite ašmenis, kad jie nenukristų ir nebūtų apgadinti.

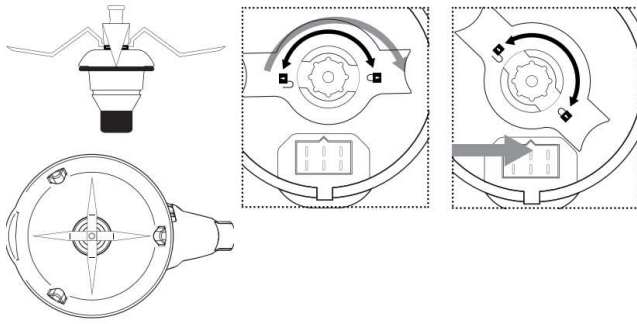

Dėmesio:

- Prieš liesdami ašmenis, uždenkite juos šluoste ar rankšluosčiu, kad nesusižeistumėte.
- Jeigu fiksavimo laikiklis ar sandarinimo žiedas nėra tinkamai pritvirtinti, ruošiamas maistas ir skysčiai gali pradėti taškytis.

„MamboMix“ šaukštas

Šis priedas skirtas maistui maišyti ir minkyti, jo nepjaustant.

- Atskirkite ašmenų bloką, tvirtai jį laikydami. Apverskite indelį ir pasukite fiksavimo laikiklį prieš laikrodžio rodyklę.

Dėmesio: nenaudokite šio priedo, nustatę didesnį kaip 3 greitį, nes indelis gali pradėti vibruoti ir tapti pavojingas Jūsų sveikatai.

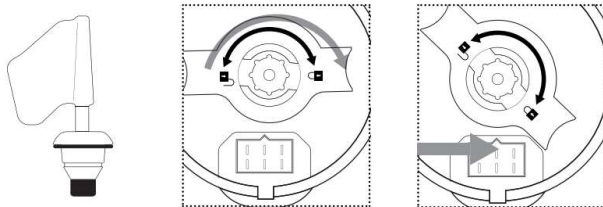

Dėmesio: atstumas tarp „MamboMix“ šaukšto ir indelio sienelės yra 1 cm, taigi maistas gali prilipti. Tokiu atveju prietaiso variklis nustos veikęs, nes suveiks apsauginis mechanizmas. Naudokite mentelę, kad išmaišytumėte ir atskirtumėte prilipusį maistą. Prietaisas tuomet galės tęsti darbą.

Matavimo indelis

Matavimo indelis naudojamas kaip prietaiso dangtelis, stabdantis šilumos praradimą ir maisto taškymąsi. Maksimali indelio talpa – 150 ml. padėkite indelį ant dangtelio tarpelio.

1. Kai gaminate be temperatūros funkcijos, įstatykite matavimo indelį į dangtelio angą.
2. Pasukite jį pagal laikrodžio rodyklę, kad užfiksuotumėte. Pasukite jį prieš laikrodžio rodyklę, kad išimtumėte.

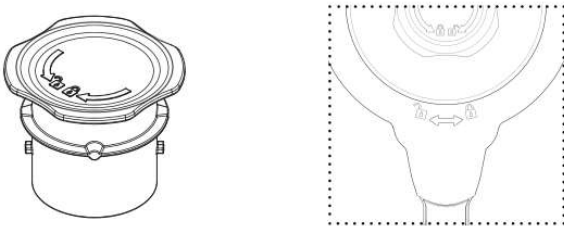

Dėmesio: nelaikykite kitų priedų ar pašalinių daiktų greta indelio dangtelio.

Kai gaminate be temperatūros funkcijos (maišote, smulkinate), pasukite indelį prieš laikrodžio rodyklę, kol jis užsifiksuos.

Kai gaminate su temperatūros funkcija, padėkite puodelį į indelį neužfiksuojant. Tokiu atveju garas galės laisvai išeiti.

Mentelė

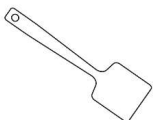

Mentelė – vienintelis įrankis, kurį galite naudoti maistui indelyje maišyti. Kiti įrankiai gali apibraižyti ir apgadinti paviršių. Nenaudokite mentelės, kol prietaisas veikia, naudodamas ašmenis ar plakiklį.

Plakiklis

Šis priedas veikia prijungtas prie ašmenų bloko viršaus. Jis padeda išmaišyti maistą, nesubraižomas ašmenų, ir pašalina maisto gumuliukus. Prijunkite plakiklį prie ašmenų bloko, išlygiuodami veleno centrą ir plakiklio angą. Pastumkite jį žemyn.

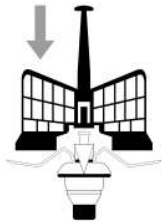

Dėmesio:

- Nenaudokite prietaiso, neprijungę priedo.
- Nenaudokite priedo, pasirinkę didesnį kaip 4 greitį.
- Nenaudokite plakiklio ir mentelės vienu metu.
- Nedėkite į indelį maisto, kai naudojate šį priedą, kad jo neapgradintumėte ir prietaisas neužsiblokuotų.

Krepšys

Šis priedas padeda atlikti daugelį funkcijų: padažams, minkšto maisto kaip makaronai, ryžiai, bulvės virimui ir kt.

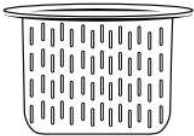

Troškintuvas

Šį priedą sudaro 3 dalys: mažas troškintuvas, didelis troškintuvas ir dangtelis.

1. Uždėkite dangtelį ant troškintuvo, prieš jį naudodami.
2. Padėkite troškintuvą ant maisto indelio. Įsitinkite, kad jis tvirtai stovi.

Dėmesio:

- Nelieskite ir nestovėkite arti troškintuvo, kad nenusidegintumėte.
- Neuždenkite troškintuvo skylučių šluoste ar pašaliniais daiktais. Pro prietaiso šonus išsiskyrę garai gali nudeginti.
- Leiskite garams išeiti pro dangtelio vidurio skylę ir šonus. Tokiu būdu pagerės garo cirkuliacija, užtikrinanti vienosnį išsitroškinimą.

4. Prieš pradėdant naudoti

Atkreipkite dėmesį: pirmą kartą naudojant prietaisą, jis gali skleisti neįprastą kvapą. Jis turėtų išnykti po keleto minučių. Tai susiję su nuo gamybos proceso likusiomis medžiagomis ir neturės įtakos prietaiso veikimo kokybei.

1. Išėmę prietaisą iš pakuotės, nuimkite visas pakuotės medžiagas.
2. Įsitinkite, kad prietaisas yra geros būklės. Jeigu pastebite, kad prietaisas yra apgadintas, tuoj pat kreipkitės į įgaliotą klientų aptarnavimo centrą.
3. Padėkite prietaisą ant švaraus, tvirto ir plokščio paviršiaus. Nedėkite jo greta stalo krašto, ant laikiklio ar į spintą.
4. Prieš pirmą kartą naudodami prietaisą, jį nuvalykite.
5. Įstatykite prietaiso kištuką į el. lizdą ir paspauskite įjungimo mygtuką. Pasigirs pyptelėjimas. Prietaisas įsijungs.

5. Naudojimas

ON/OFF mygtukas

Naudokite šį mygtuką, kad įjungtumėte ir išjungtumėte prietaisą.

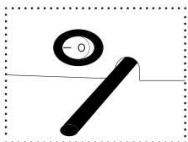

START/PAUSE mygtukas

- Paspauskite šį mygtuką, esantį priekinėje prietaiso pusėje, kad įjungtumėte prietaisą.
- Iš pagrindinio meniu pasirinkite pageidaujamą funkciją.
- Rinkdamiesi nustatymus, ilgai paspauskite šį mygtuką ir palaikykite 2 sekundes, kad iš naujo nustatytumėte visus nustatymus.
- Prietaisui veikiant, paspauskite šį mygtuką, kad nutrauktumėte darbą. Paspauskite šį mygtuką ir palaikykite 2 sekundes, kad iš naujo nustatytumėte visus nustatymus.

- Prietaisui veikiant, paspauskite šį mygtuką, kad sustabdytumėte maisto ruošimo procesą. Ekranėlyje matysite užrašą „PAUSE“. Galėsite atverti dangtelį, maišyti maistą, išimti indelį ir pan. Tuomet įdėkite visas detales atgal į vietą ir dar kartą paspauskite mygtuką, kad tęstumėte darbą. Prietaisui neveikiant „PAUSE“ režimu 10 minučių, jis automatiškai išsijungs.
- Mygtuku reguliuokite visus nustatymus (laiką, temperatūrą ir pan.). Sukite jį pagal laikrodžio rodyklę, kad padidintumėte nustatymą. Sukite jį prieš laikrodžio rodyklę, kad sumažintumėte nustatymą.

Laikmatis

- Ekranėlyje matysite užrašą **88:88:88** (valandos : minutės : sekundės).
- Paspaudus laikmačio mygtuką vieną kartą, pradės žybsėti minučių skaitmuo. Pasukite rankenėlę į kairę arba dešinę, kad nustatytumėte reikiamą minučių vertę. Paspauskite mygtuką dar kartą, kad pereitumėte prie sekundžių nustatymo. Žybsės sekundės žymintys skaitmenys. Paspauskite mygtuką trečią kartą, kad nustatytumėte valandas. Pasukite rankenėlę į kairę arba dešinę, kad nustatytumėte reikiamą vertę.
- Naudodami prietaisą, paspauskite laikmačio mygtuką, kad prietaisas pradėtų skaičiuoti likusį laiką.
- Jeigu laikmatis nebuvo nustatytas, prietaisas naudos iš anksto numatytus laikus:
 - Kaitinimas (be maišymo): iki 12 valandų.
 - Maišymas (1-4 greičiai): iki 1 valandos.
 - Maišymas (5-10 greičiai): iki 5 minučių.

Greitis

- Paspauskite šį mygtuką, kad patektumėte į greičio nustatymo režimą. Ekranėlyje žybsės greičio ikonėlė.
- Pasukite mygtuką į kairę, kad sumažintumėte greitį. Pasukite jį į dešinę, kad padidintumėte greitį (1-10 parinktys).
- Jeigu nustatytas 5-10 greičiai, galėsite nustatyti laikmatį tik iki 5 minučių. Kiti greičio nustatymai leidžia pasirinkti laikmačio trukmę iki 1 valandos.

Dėmesio: Greičiai pasikeitus nuo 5 iki 6 arba prietaisui nustojus veikti, gali pasigirsti specifiniai garsai. Tai visiškai normalu ir neturės įtakos prietaiso veikimui.

- Norėdami susmulkinti ar supjaustyti didelį maisto kiekį, iš pradžių pasirinkite 5 greitį ir tada perjunkite 10 greitį.

Temperatūra

- Paspauskite šį mygtuką, kad patektumėte į temperatūros nustatymo režimą. Ekranėlyje žybsės temperatūros ikonėlė.
- Pasukite mygtuką į kairę, kad sumažintumėte temperatūrą. Pasukite jį į dešinę, kad ją padidintumėte. Galimos parinktys – nuo 37°C iki 120°C.
- Temperatūros indikatorius švies raudonai, kai indas labai įkais. Tai perspėjimas, kad nenusidegintumėte.
- Jeigu dega raudona temperatūros ikonėlė, o Jūs norite naudoti prietaisą, nustatę didelį greitį, sumažinkite maisto kiekį iki mažiau kaip 1,5 litro.

Kaitinimo galingumas

- Paspauskite šį mygtuką, kad patektumėte į kaitinimo galingumo nustatymo režimą. Ekranėlyje žybsės galingumo ikonėlė.
- Pasukite mygtuką į kairę, kad sumažintumėte galingumą. Pasukite jį į dešinę, kad jį padidintumėte. Galimos 1-10 parinktys.
- Norėdami ruošti daug riebalų turintį maistą, rinkitės nedidelį galingumą ir naudokite nedidelį maisto kiekį.
- Nustatę didelį galingumą, paruošite maistą kur kas greičiau.
- Galingumo funkcija neveiks, jei prieš tai nenustatysite temperatūros. Rekomenduojame rinktis automatinį kiekvienam temperatūros lygiui pritaikytą galingumo nustatymą.

Svarstyklės



Šis modelis turi integruotas virtuvines svarstykles. Jos sveria iki 4999 gramų, 1 gramo tikslumu.

Norint naudotis svarstyklėmis prietaisas turi būti sustabdytas „PAUSE“ funkcija. Palieskite svarstyklių ikonėlę ir ekranėlis rodys „0“ 00 0“, tai reiškia, kad svarstyklės aktyvuotos. Produktai sveriami, juos įdėjus į indelį ir ekranėlis tuomet parodo svorį.

Jeigu indelyje jau yra įdėta produktų ir dar pridėdama papildomai, svarstyklės sudės abi vertes ir parodys bendrą svorį. Dalį produktų išėmus iš indelio, bus parodytas naujasis svoris. Ekranėlis gali rodyti neigiamą vertę produktų išėmimo metu.

Taros funkcija

Kad atstatytumėte rodomą svorį su indelyje jau jame įdėtu maistu, palieskite svarstyklių ikonėlę. Ekranėlis rodytų „0“ 00 0“, tai reiškia, kad svarstyklės pasiruošusios sverti naujus produktus. Kad išeitumėte iš svarstyklių meniu ir grįžtumėte į „PAUSE“ režimą, palieskite bet kurią ikonėlę. Ekranėlis parodys prieš tai nustatytas parinktis.

TURBO režimas >>>

- Įsijungus „PAUSE“ režimui, paspauskite šį mygtuką, kad nustatytumėte maksimalų prietaiso greitį. Ekranėlyje žybsės užrašas TURBO.
- Norėdami išjungti šią funkciją, nustokite spaudę šį mygtuką. Prietaisas automatiškai sustos.
- Ši funkcija veiks tik iki 1 minutės be pertraukos.

Dėmesio: įsijungus TURBO funkcijai, prietaisas gali pradėti veikti labai triukšmingai. Tai visiškai normalu ir neturės įtakos prietaiso veikimo kokybei.

Funkcijos

- Smulkinkite daržoves, žuvį ir mėsą iki pageidaujamo dydžio gabaliukų.
- Sumalkite mėsą, daržoves, žoleles, česnaką, susmulkinkite riešutus ir ledukus vos per keletą sekundžių. Prietaisas smulkina ledukus, kad galėtumėte paruošti kokteilius.
- Sumalkite kavos pupeles, sėklas, ryžius ir sausus riešutus. Ruoškite net naminius miltus.
- Paruoškite tolygios tekstūros pieno kokteilius, padažus, kremą ir piurė.
- Galėsite ruošti padažus iš natūralių ingredientų, tokių kaip bazilikas, cinamonas ir petražolės. MAMBO sumals kavos pupeles vos per keletą sekundžių.
- MAMBO leis Jums paruošti cukraus pudrą ir papuošti desertus.
- Tarkuokite ir smulkinkite šokoladą, sūrį, avinžirnius, pomidorus, sviestą, duoną, kokosus, riešutus, migdolus ir kitus produktus.
- Plaktuvais lengvai paruošti kiaušinius tobulam ometui.
- Suplakite kiaušinių baltymus, kad paruoštumėte morengus ar kremą.
- „MamboMix“ sumaišo produktus iki vientisos konsistencijos ir leidžia paruošti puikius majonezo ir aliejaus pagrindo padažus, skirtus Jūsų mėgstamiausiems patiekalams.
- Greitai ir veiksmingai sumaišysite ingredientus.
- Galėsite pašildyti, virti ir kepti maistą vienoje talpykloje, lengvai kontroliuodami temperatūrą. Išmani prietaiso kaitinimo sistema užtikrina nenutrūkiamą darbą, neperžengiant rekomenduojamo temperatūros limitą. Produktai neprilips ir nepridegs.
- MAMBO maišo maistą, kol jį verdate, taip užtikrinant vienodą sušilimą. Ši funkcija leis lengvai ruošti rizotą, ryžių pudingą, saldžius padažus ar bešamelį. Galingas variklis užtikrins profesionalią kokybę ir tekstūrą.
- Garų funkcija leis paruošti sveiką ir nekaloringą maistą, išsaugant visas geriausias produktų savybes. Troškintuvais leis pasirinkti troškinimą 2 skirtingais lygiais, tuo pačiu metu ruošiant maistą indelyje. Galėsite vienu metu troškinti daržoves troškintuve ir ruošti kukulius su pomidorų padažu indelyje. Taip sutaupysite elektros energijos ir išlaikysite unikalų kiekvieno produkto skonį.
- Galėsite ruošti maistą ant nedidelės ugnies, nesirūpindami maišymu ar laiko kontroliavimu.
- Paruoškite saldumynus su aromatiniais aliejais, jų nepridegindami ir išsaugodami skonį. Tai užtikrins tiksli temperatūros kontrolė.
- Šis maisto kombainas leis paruošti didelį duonos tešlos kiekį. Tešlos maišymo priedas užtikrins puikią duonos kokybę.
- Įpilkite į indelį vandens ir virkite maisto produktus.
- Palaikykite paruošto maisto temperatūrą nustatydami 60°C skystiems patiekalams, ir 45°C kietiems patiekalams norimą laiko tarpą.
- Tikslus nustatymų parinkimas. 10 galingumo lygių ir laipsnio tikslumu parenkama temperatūra.
- Galėsite fermentuoti paruoštą tešlą, nustatę reikiamą temperatūrą.
- Ruoškite maistą „Bain-marie“ technika troškintuve.
- Fermentuokite tešlą duonai ar kepiniams. Tešla greitai iškils laikant ją puodelyje 50°C temperatūroje ir 0 greičiu.
- Ruoškite limonadą, sultis ir multivaisių kokteilius per kelias sekundes.
- Pašildykite atvėsusį maistą 87°C temperatūroje, naudodami 7 kaitinimo galingumo lygį.
- Ruoškite naminius jogurtus itin lengvai. Tiesiog sudėkite visus produktus į indelį ir prietaisas viską padarys pats. Jis palaikys fermentavimo temperatūrą ir kitą rytą jogurtas bus paruoštas.
- Nulinis greitis: nepamainomas gaminant be dangčio ir norint maišyti kada pageidaujant. Tai galimybė gaminti kaip





paprastame puode ir norint ragauti virimo metu.

- TURBO režimas leis apdoroti kietus produktus. Galėsite spausdami susmulkinti tokius ingredientus kaip česnakas, ledas, šokoladas ar kumpis.

Dėmesio:

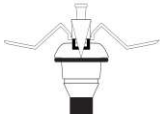
- Neatverkite dangtelio, tebeveikiant ašmenims, nes gali išbėgti indelio turinys.
- Baigę smulkinti maistą, palaukite bent 10 sekundžių, prieš atverdami dangtelį.
- Jeigu naudojate prietaisą, nustatę didesnę kaip 6 greitį arba aukštesnę kaip 60°C temperatūrą, įsitikinkite, kad matavimo indelis yra tinkamai įstatytas, kad maistas nepradėtų taškytis.
- Nejunkite smulkinimo funkcijos, įpylę daugiau kaip 1,5 l skysčių arba karštų ingredientų.

Rekomenduojamas kiekvieno priedo naudojimo greitis ir ingredientų kiekis

Priedas	Išvaizda	Funkcija	Greitis	Talpa (ingredientų kiekis)	Naudojimo trukmė
Nerūdijančio plieno ašmenys		Smulkinimas (+)	5	Iki 2 l. Susmulkinkite maistą 1-2 cm gabaliukais prieš naudojimą	1 min.
		Smulkinimas (++)	10		
„MamboMix“ šaukštas		Duonos, picos ir pan. tešlos minkymas	2-3	Iki 800 g tešlos	5-20 min.
		Makaronų tešlos minkymas	3	Iki 400 g tešlos	3 min.
Plakiklis		Maišymas	1-3	Iki 2 l	30 min.
		Baltymų ar kremų plakimas	4	Iki 2 l	10 min.
Troškintuvas		Daržovių troškinimas	---	Iki 3,5 l	15 min.
		Mėsos troškinimas	---	Iki 3,5 l	20-30 min.

6. Valymas ir priežiūra

- Nerūdijančio plieno indelį galima plauti indaplovėje.



DĖMESIO: pridėkite dalį kaip parodyta paveikslėlyje tik, kai nerūdijančio plieno indelis jau bus išplautas indaplovėje.

- Keraminis indelis negali būti plaunamas indaplovėje. Valykite jį drungnu vandeniu ir muilu, tuomet perskalaukite ir sausai išdžiovinkite. Nemerkitė ir nešlapinkite keraminio indo apačioje esančių jungčių.

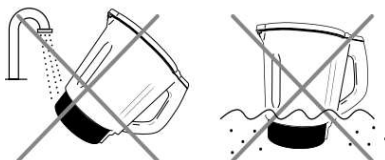

- Norėdami išvalyti keraminį indą, nemirkykite jo vandenyje ir venkite sušlapinti apatinę dalį, kur yra kaitinimo elementas.
- Išvalykite prietaisą, kaskart baigę jį naudoti. Ištraukite prietaiso kištuką iš rozetės ir leiskite atvėsti, prieš jį valydami.
- Plaukite nuimamas prietaiso dalis šiltu ir muilinu vandeniu. Perplaukite švariu vandeniu ir nusausinkite.
- Valykite pagrindinį korpusą švariu sudrėkintu skudurėliu. Jei nepavyksta lengvai pašalinti maisto likučių, pamirkykite skudurėlį šiltame muiliname vandenyje. Niekada nemerkitė prietaiso korpuso į vandenį ar kitus skysčius.
- Norėdami užtikrinti gerą prietaiso veikimą, patikrinkite ir nuvalykite nuimamą apatinę indelio dalį, kaskart baigę naudoti prietaisą. Nuvalykite ją minkštu sudrėkintu skudurėliu ir gerai išdžiovinkite, prieš tęsdami naudojimą.
- Kai nenaudojate prietaiso, laikykite jį švarioje ir sausoje vietoje, išjungę jį iš rozetės.
- Ašmenis ir MamboMix šaukštą galima plauti indaplovėje.

7. Trikdžių šalinimas:

Klaidos pranešimas	Aprašymas	Galima priežastis	Sprendimas
E1	Saugumo jungiklio klaida.	Netinkamai prijungtas indelis arba indelio dangtelis.	Iš naujo surinkite indelį ir dangelį. Įsitinkinkite, kad visos detalės yra prijungtos tinkamai ir tvirtai. Pamėginkite iš naujo įjungti prietaisą.
E2	Temperatūros jutiklio klaida.	Indelis yra netinkamoje padėtyje arba temperatūros jutiklio jungtis indelio apačioje yra pažeista.	Iš naujo surinkite indelį ir įsitinkinkite, kad jis yra tinkamai pritvirtintas.
E3	Užsiblokavo variklis.	Indelyje yra per daug maisto.	Išimkite dalį maisto iš indelio arba supjaustykite maistą mažesniais gabaliukais ir iš naujo įjunkite prietaisą.
E4	Per aukšta temperatūra.	Indelyje nėra arba yra per mažai maisto. Nustatyta temperatūra yra per aukšta.	Įdėkite maisto į indelį.
E5	Per aukšta variklio temperatūra.	Prietaisas veikė per ilgai ir buvo apdorojamas per didelis ingredientų kiekis.	Nutraukite prietaiso naudojimą. Leiskite jam atvėsti, prieš iš naujo įjungdami prietaisą.
E6	Nepavyko greičio perjungimas.	Nepavyko greičio perjungimas tarp mažo greičio (1-5) ir didelio greičio (6-10).	Nuimkite indelį, pasukite tvirtinimo laikiklį, iš naujo prijunkite indelį ir perkraukite prietaisą.
E7-E8			Kreipkitės į įgaliotą klientų aptarnavimo centrą.
E12	Svarstyklių svėrimo klaida	Viršytas maksimalaus svorio limitas.	Sumažinkite svorį žemiau 4999 g.

8. Techniniai parametrai

Modelis: Mambo 9090. Produkto kodas: 04132.

Galia: 1700 W (variklis – 700 W, kaitinimas – 1000 W).

Srovės įtampa ir dažnis: 200-240 V, 50/60 Hz.

9. Atitarnavusių elektrinių prietaisų išmetimas



Pagal 2012/19/ES direktyvos dėl elektros ir elektroninės įrangos atliekų nuostatas, draudžiama atitarnavusius elektrinius prietaisus išmesti kartu su buitinėmis atliekomis. Atskirai juos perdirbkite, kad būtų pakartotinai panaudojamos prietaisus sudarančios medžiagos ir sumažinama aplinkai bei sveikatai daroma žala. Ant prietaiso esantis perbrauktos šiukšlių dėžės simbolis primena apie tinkamą prietaiso perdirbimą. Jei prietaisas naudoja akumuliatorių arba išimamas baterijas, pirmiausia išimkite jas iš prietaiso ir tinkamai jas išmeskite. Norėdami sužinoti daugiau apie tinkamą atitarnavusių prietaisų ir/ar senų baterijų išmetimą, kreipkitės į vietines valdžios institucijas.

10. Techninė priežiūra ir garantija

Norėdami atlikti garantinį taisymą, pateikite garantinį taloną arba pirkimo čekį. Prietaisas turėtų būti puikios išorinės būklės ir tinkamai naudojamas pagal instrukcijų nurodymus. Garantija negalioja, jei prietaisas apgadinamas šiais atvejais:

- Prietaisą naudojant ne pagal paskirtį, nesilaikant naudojimo instrukcijų rekomendacijų, nesaugant jo nuo drėgmės, laikant vandenyje ar įmerkiant į šildinančias medžiagas, taip pat specialiai gadinant;
- Prietaisą taisant, išrenkant ir modifikuojant kitiems nei įgaliotiems asmenims;
- Natūraliai nusidėvint susidėvintiems prietaiso dalims.

Garantija suteikiama su pagaminimo kokybe susijusiems gedimams, išskyrus įprastai nusidėvintiems prietaiso detales. Naudojant prietaisą netinkamai, garantija negalios. Aptikus gedimą ar kilus klausimą, kreipkitės į įgaliotą klientų aptarnavimo centrą.

UAB „Krinona“ autorizuotas techninės priežiūros (serviso) centras

Raudondvario pl.162, Kaunas

tel.: (8-37) 215104, mob.tel. 864033213, 865594090

Daugiau informacijos: www.krinona.lt