

ELEKTRINIS GRILIS CLOER CLO6720

NAUDOTOJO VADOVAS

Saugumo perspėjimai



- Prietaisas skirtas naudoti namuose ir vietose, kur galėtų būti panašiai pritaikomas, pvz.:
 - Parduotuvėse, biuruose ir kitose darbai pritaikytose vietose įrengtose darbuotojų virtuvėse;
 - Ūkiniuose pastatuose;
 - Viešbučių, motelių ir panašių apgyvendinimo įstaigų svečiams aptarnauti;
 - „Bed and Breakfast“ tipo apgyvendinimo įstaigose.
- Leiskite sugedusius CLOER prietaisus taisyti tik įgaliotiems CLOER atstovams arba CLOER klientų aptarnavimo centro specialistams. Netinkamai pataisyti prietaisai gali pradėti kelti grėsmę juos naudojančių asmenų sveikatai, be to, tokiu atveju nebegalios gamintojo garantija.
- Junkite prietaisą tik į įprastą sieninę rozetę. Įsitinkinkite, kad prietaiso etiketėje nurodyta prietaiso naudojama srovės įtampa sutampa su Jūsų namuose tiekiamos elektros srovės įtampa.
- Jei pažeistas prietaiso laidas, leiskite jį pakeisti nauju gamintojui, techninės priežiūros centro personalui ar kitam įgaliotam specialistui, nes tik taip išvengsite pavojaus sveikatai.
- Ištraukite prietaiso kištuką iš rozetės šiais atvejais:
 - Jeigu pastebėjote gedimą;
 - Jeigu ilgą laiką nenaudojate prietaiso;
 - Prieš prietaisą valydami.
- Traukite laikydami už kištuko, o ne paties laido.
- Įsitinkinkite, kad prietaiso laidas nėra įtemptas, nes kitaip prietaisas gali apvirsti.
- Neleiskite prietaiso laidui kyboti ant aštrių stalo kampų.
- Nenaudokite laido prietaisui nešioti ir saugokite jį nuo karščio (viryklės ar atviros ugnies).
- Vaikai (ne jaunesni nei 8 metų), sutrikusių protinių, jutiminių ir fizinių gebėjimų žmonės bei asmenys, galintys nukentėti dėl savo nepritejimo ar žinių stokos, prietaisu naudotis gali tik prieš tai tinkamai apmokyti ar prižiūrėti už juos atsakingo žmogaus. Šie asmenys turėtų gerai suvokti grėsmes, galinčias kilti naudojantis prietaisu.
- Neleiskite vaikams savarankiškai valyti ir taisyti prietaiso, nebent jie yra vyresni nei 8 metų ir prižiūrėti suaugusiųjų.
- Laikykite prietaisą ir jo laidą jaunesniems nei 8 metų vaikams nepasiekiamoje vietoje.
- Prižiūrėkite vaikus, kad jie nežaistų su prietaisu.
- Nenaudokite prietaiso atvirame ore.
- Saugokite prietaisą nuo drėgmės (besitaškančio vandens ar lietaus).
- Prieš valydami prietaisą ar padėdami jį saugoti, leiskite jam visiškai atvėsti.
- Nenaudokite prietaiso kartu su išoriniu laikmačiu ar atskira nuotolinio valdymo sistema.
- Nemerkitė prietaiso į vandenį ir neplaukite jo po tekančio vandens srove.

Gerbiamas pirkėjų,

Sveikiname įsigijus naująjį CLOER elektrinį grilį CLO6720! Šis grilis – tai aukštos kokybės produktas, pasižymintis moderniu dizainu ir puikiomis techninėmis savybėmis. Su naujuoju CLOER griliu galėsite mėgautis puikaus skonio maistu be jokių rūpesčių.

Prieš prietaisą naudojant pirmą kartą

- Pašalinkite visus pakuotės elementus ir lipdukus, išskyrus etiketę su prietaiso techniniais duomenimis.
- Prieš naudodami prietaisą pirmą kartą, nuvalykite grilio paviršius minkštu skudurėliu.

	Prietaisas atitinka Europos Komisijos direktyvų reikalavimus.
	Prietaisas skirtas naudoti tik uždaroje patalpose.
	Dėmesio! Naudojant prietaisą, kepimo paviršius ir dangtis labai įkaista. Galite nusideginti arba sukelti gaisrą! Lieskite tik nejkaistančias dangčio rankenėles.

- Naudokite grilį tik su kartu parduodamu kištuku.

- Niekada nedenkite kepimo paviršių aliuminio folija.
- Nedėkite ant grilio keptuvių ar puodų, nes prietaiso skleidžiama šiluma gali pakenkti tefloniniam puodų paviršiui.
- Nedėkite kepimo popieriaus ir lengvai užsidegančių daiktų ant kepimo paviršiaus. Dėl aukštos prietaiso temperatūros gali kilti gaisras!
- Niekada nepalikite veikiančio grilio be priežiūros.



Dėmesio! Netgi termostatu nustačius mažiausią kaitinimą (1 lygis arba mažiau), prietaisas vis tiek veiks. Norėdami visiškai išjungti prietaisą, ištraukite prietaiso kištuką iš rozetės.

- Prietaisui kaistant pirmą kartą, gali pasirodyti šiek tiek dūmų. Po keleto minučių jie turėtų išnykti.



Dėmesio! Nenaudokite medžio anglių, kitų degių medžiagų ar degiklių.



Dėmesio! Visuomet išjunkite prietaisą iš rozetės prieš jį valydami ir kai jo nenaudojate.

Sudedamosios dalys

Grilis:

1. Dangčio rankenėlė
2. Stiklinis dangtis
3. Kepimo paviršius
4. Rankenėlė
5. Temperatūros valdiklio lizdas
6. Temperatūros valdiklio liestukas
7. Termostato lemputė
8. Riebalų surinkimo padėklas
9. Pagrindas
10. Šarnyras



Stovelis:

1. Stovelio platforma
2. Kojelės
3. Kryžmė
4. Kryžmės spaustukai
5. Krepšelis

Stovelio surinkimas

- Apverskite stovelio platformą aukštyn kojomis, kaip parodyta paveikslėlyje. Prijunkite paveikslėlyje pavaizduotas detales.

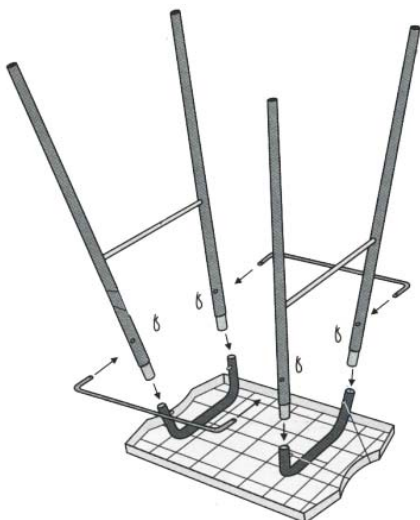

- Apverskite stovelį ir pakabinkite krepšelį tarp kojelių.



Dėmesio! Kai naudojate grilį su stoveliu, įsitinkinkite, kad jis stovi stabiliai ir kad grilis iki galo įstatytas į stovelio platformoje esančius griovelius.

Grilio surinkimas

- Įstatykite riebalų surinkimo padėklą į grilio pagrindą.

- Uždėkite kepimo plokštę ant pagrindo ir padėklo.
- Niekada nenaudokite grilio, jeigu neįstatytas riebalų padėklas.
- Prijunkite stiklinį dangtį prie pagrindo vyrių.

Naudojimas

- Užvėrus prietaiso dangtį, dangčio rankenėlė užsirakins, prisitvirtindama prie pagrindo.
- Norėdami atverti stiklinį dangtį, paspauskite dangčio rankenėlės atvėrimo mygtuką, kurį rasite po rankenėle.
- Galite naudoti grilį tiek atvertą, tiek užvertą.
- Jeigu naudojate grilį atvertą ir kepatė atvirame ore, stiklinis dangtis saugos nuo vėjo.
- Prietaisas turi integruotus kaitinimo elementus, esančius kepimo paviršiaus slėgto metalo plokštėje.
- Taip užtikrinamas pastovus ir tolygus šilumos paskirstymas ir sveikas kepimo maisto paruošimas.
- Dėl prietaiso viduje esančių kaitinimo elementų prietaisas nepradės svilti ir rūkti. Netekės ir nedegs kepimo riebalai.
- Šis grilis turi tefloninę dangą, kuri neleidžia prilipti kepamiems produktams ir palengvina valymą.
- Reguliuojamas termostatas, esantis greta kištuko lizdo, skirtas parinkti kepamiems produktams tinkamiausią temperatūrą ir palaikyti iškepto maisto šilumą.
- Riebalai ir maisto sultys, susidarančios kepimo metu, surenkami išimame riebalų padėkle.



Naudojimo pradžia

- Padėkite grilį ant sauso, neslidaus ir lygaus paviršiaus arba ant kartu parduodamo stovėlio.
- Prijunkite temperatūros valdymo liestuką prie kepimo paviršiaus lizdo ir įstatykite kištuką į sieninę rozetę.
- Temperatūros valdikliu pasirinkite pageidaujamą kepimo temperatūrą.
- Užgesus termostato lemputei, žinosite, kad grilis paruoštas naudoti.
- Sudėkite kepamus produktus ant grilio.
- **Atkreipkite dėmesį:** užsidegusi termostato lemputė, esanti ant temperatūros valdiklio liestuko, reiškia, kad prietaisas kaista. Lemputė degs tols, kol prietaisas įkaiš iki nustatytos temperatūros. Kepimo metu lemputė tai užsidegs, tai vėl užges. Tai reiškia, kad palaikoma nustatyta temperatūra.



Dėmesio!

- Nenaudokite žnyplių ar metalinių šakučių, nes galite pakenkti tefloniniam paviršiui.
- Naudokite tik medinius ar karščiui atsparius plastikinius įrankius.
- Nedėkite aliuminio keptuvių ant kepimo paviršiaus, nes prietaisas gali perkaisti.

Kepimo trukmė

Mėsa: maždaug 6 - 10 minučių (priklausomai nuo storio)

Žuvis: maždaug 4 - 6 minutės (atšildyta)

Dešrelės: maždaug 20 – 25 minutės

Dešrelės be odelių: 10 - 15 minučių

Paukštiena: maždaug 20 minučių

Kepimo griliu laikas priklauso nuo kepamų produktų rūšies ir Jūsų skonio. Todėl aukščiau nurodytas įvairių produktų kepimo laikas yra tik apytikslis. Dešreles kepti reikės ilgiau negu mėsą.

Atkreipkite dėmesį: naudodamiesi elektriniu griliu, nesivadovaukite kepimo naudojant dujinę viryklę patirtimi!

Kepimo griliu patarimai

- Geriausias rezultatus gausite, jeigu prieš kepdami įkaitinsite grilį 5 minutes.
- Kepimui griliu geriausiai tinka filė ir nugarinė.
- Prieš kepdami griliu kitas mėsos dalis, suminkštinkite jas, išmirkydami marinate.
- Keiskite temperatūrą pamažu ir tik tada, kai būtina. Kepant produktus nustačius pernelyg aukštą temperatūrą, jie praras sultingumą.
- Geriausias rezultatus gausite, jeigu kepsite mėsą, paukštieną ir žuvį be kaulų.
- Stenkitės dažnai nevartyti kepamo maisto. Šiek tiek apskrudinę abi kepamo produkto puses, sumažinkite kepimo temperatūrą ir tęskite darbą. Taip maistas neišdžius ir nesukietės.

- Grilio kepimo plokštės grioveliai leidžia susidariusioms sultims ir riebalams subėgti į riebalų padėklą. Taip pagamintas maistas bus sveikesnis ir mažiau riebus. Grilis idealiai tinka ėrienai, jautienai, žuviai, paukštienai ir mėsainiams kepti.

Valymas

- Valykite prietaisą tik minkštu sudrėkintu skudurėliu. Nevalykite prietaiso ir jo dalių kempinėmis aštriais šereliais ar dantukais.



Dėmesio!

- Prieš valydami prietaisą, visuomet ištraukite jo kištuką iš rozetės.
- Prieš valydami, palaukite, kol prietaisas visiškai atvės.
- Neleiskite, kad ant prietaiso kištuko patektų vandens. Jei reikia, nuvalykite kištuką skudurėliu.

Aplinką tausojantis prietaiso išmetimas

Transportavimui skirta prietaiso pakuotė pagaminta iš pakartotinai perdirbamų medžiagų. Išrūšiokite ir atskirai išmeskite pakuotę sudarančias popierines/kartonines ir plastikines dalis.



DĖMESIO! Nemeskite elektrinių prietaisų kartu su buitinėmis atliekomis.

Išmeskite atitarnavusį elektrinį prietaisą tam skirtame buitinės technikos surinkimo punkte. Tokiu būdu dalis prietaisą sudarančių naudingų medžiagų bus perdirbamos ir pakartotinai panaudojamos. Norėdami daugiau sužinoti apie buitinės technikos perdirbimą, kreipkitės į vietinės valdžios institucijas.

Klientų aptarnavimas

Jūsų CLOER prietaisui sugedus, kreipkitės į prekybos agentą arba CLOER techninio aptarnavimo centrą.

CLOER elektriniai prietaisai atitinka naujausias Europos Komisijos saugumo direktyvas.

Garantijos galiojimo sąlygos

Prietaisą naudojant **asmeniniam** naudojimui, jam suteikiama **ribota gamintojo garantija**. Prietaisą naudojant tinkamai ir pagal naudojimo taisykles, gamintojas įsipareigoja nemokamai pakeisti arba pataisyti sugedusias prietaiso detales, jeigu defektas atsirado dėl prastos pagaminimo ar prietaisą sudarančių medžiagų kokybės. Pakeistos dalys tampa CLOER nuosavybe. CLOER patirtų nuostolių nekompensuoja ir kitų reikalavimų netenkina. Šios garantijos sąlygos nepažeidžia pirkimo šalyje galiojančių pirkėjo teisių.

Garantinis laikotarpis skaičiuojamas nuo pirkimo datos. Perpardavus prietaisą, jį pakeitus nauju arba pataisius, garantinis laikotarpis nepailginamas ir nepradedamas skaičiuoti iš naujo.

Norėdami kreiptis dėl prietaiso pataisymo garantiniam laikotarpiui nepasibaigus, kreipkitės **tiesiai į pardavėją**.

Jeigu turite klausimų, susijusių su CLOER gaminiais, kreipkitės į pardavėją žemiau nurodytais telefono numeriais arba apsilankykite UAB „Krinona“ tinklalapyje.

Garantija galioja tik su originaliu pirkimo čekiu, ant kurio matoma pirkimo data ir vieta. Nepateikus pirkimo čekio, bus pareikalauta padengti taisymo išlaidas.

Garantija negalioja atvejais, kai gedimas įvyksta dėl šių priežasčių:

- * Prietaisą naudojant netinkamai ir ne pagal taisykles;
- * Prietaisui nusidėvint jį įprastai naudojant;
- * Dėl išorinių jėgų poveikio (pvz. prietaisą transportuojant, dėl elektros šoko, didelio karščio, ant prietaiso patekus rūgščių, jį sukračius, numetus ir pan.);
- * Jeigu tai elektrinis virduklis, kavos ar arbatos virimo aparatas – nepakankamai dažnai valant nuosėdas;
- * Naudojant netinkamus priedus.

Garantija taip pat negalioja, jeigu:

- * Prietaisas naudojamas pagal komercinę paskirtį;
- * Prietaisas išrenkamas ir modifikuojamas be gamintojo leidimo;
- * Prietaisą taiso kiti nei gamintojo įgalioti asmenys.

Garantija nesuteikiama prietaiso naudojimo metu įprastai nusidėvinčioms detalėms.

UAB „Krinona“ autorizuotas techninės priežiūros (serviso) centras

Raudondvario pl.162, Kaunas

tel.: (8-37) 215104, mob.tel. 864033213, 865594090

Daugiau informacijos:

www.krinona.lt