

ELEKTRINIS GRILIS TAURUS ETNA INOX
GR2200X
NAUDOTOJO VADOVAS

Paveikslėliai

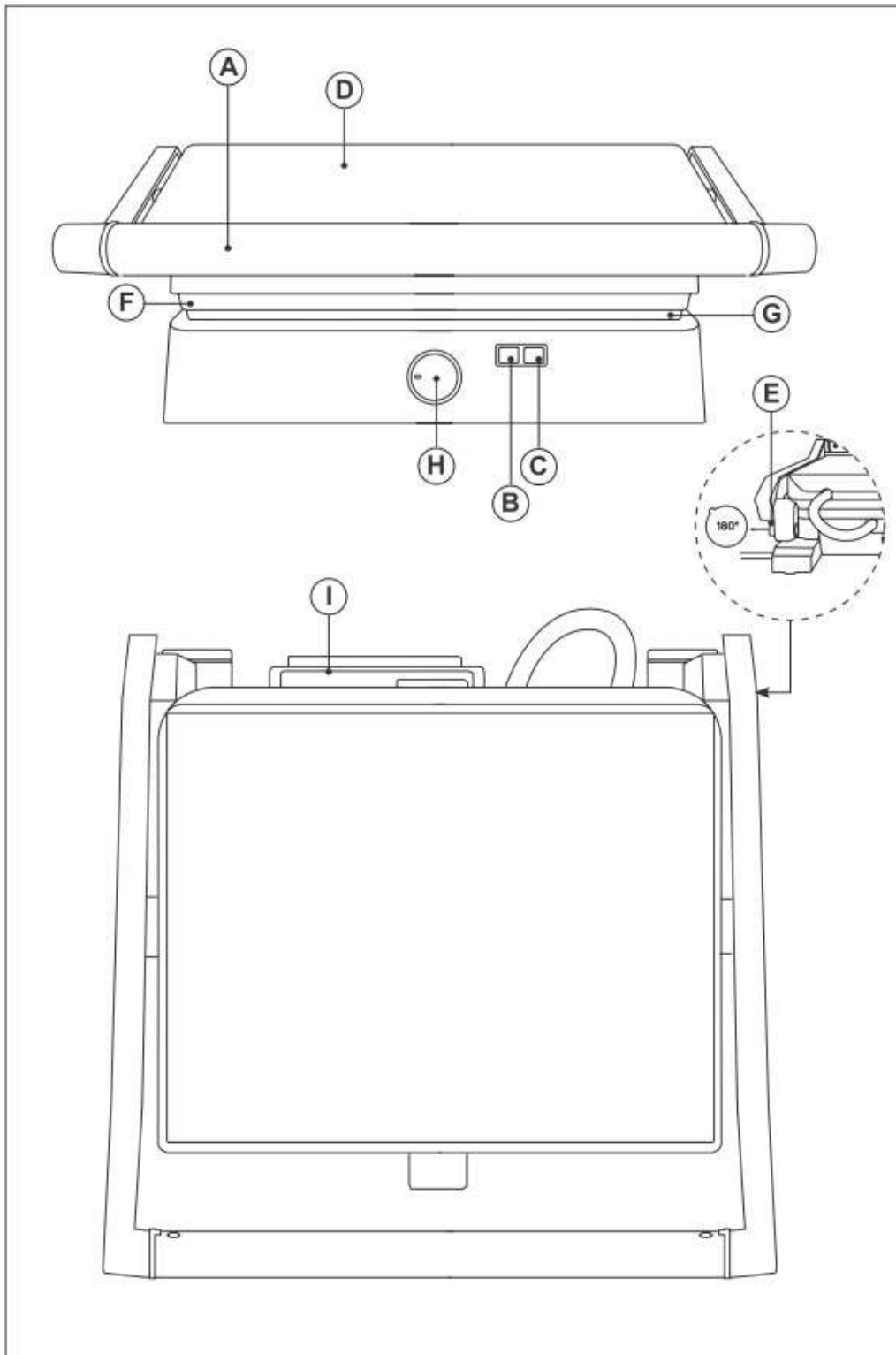

Sudedamosios dalys

- A) Rankena
- B) Įjungimo indikatoriaus lemputė
- C) Kaitimo indikatoriaus lemputė
- D) Viršutinis dangtis
- E) Korpusas
- F) 180° atvėrimo mygtukas
- G) Viršutinė kepimo plokštė
- H) Apatinė kepimo plokštė
- I) Padėklas

Svarbūs saugumo perspėjimai

Naudodami elektrinius prietaisus, visuomet laikykitės svarbiausių saugumo taisyklių, aprašytų šioje skiltyje.

PRIEŠ NAUDODAMI PRIETAISĄ, PERSKAITYKITE VISĄ NAUDOTOJO VADOVĄ.

DĖMESIO: kad nesukeltumėte gaisro, nenukrėstų elektra ir smarkiai nesusižeistumėte:

- Nelieskite įkaitusių prietaiso paviršių. Lieskite tik rankenėle.
- Nemerkite prietaiso korpuso, kištuko ir laido į vandenį ar kitus skysčius.
- Prieš valydami prietaisą ir baigę jį naudoti, ištraukite prietaiso kištuką iš maitinimo lizdo. Prieš prijungdami prietaiso priedus arba nuimdami prietaiso detales, leiskite jam atvėsti.
- Naudokite tik gamintojo rekomenduojamus priedus. Naudojant prietaisą, priedai gali labai įkaisti, todėl, prieš juos liesdami, leiskite jiems atvėsti.
- Nelaikykite prietaiso ant arba greta įkaitusios dujinės ar elektrinės viryklės. Nedėkite prietaiso į įkaitintą orkaitę.
- Būkite labai atsargūs, kai judinate prietaisą, kuriame yra įkaitusio aliejaus ar kitų karštų skysčių.
- Nepalikite veikiančio prietaiso be priežiūros.
- Neįjunkite ir neišjunkite prietaiso iš rozetės šlapiomis rankomis.
- Naudojant prietaisą, išsiskiria labai daug šilumos, todėl saugokitės, kad nenusidegintumėte, nesusižeistumėte, neapgadintumėte aplink esančių daiktų ir nesukeltumėte gaisro.
- Prietaisui įkritus į vandenį, tuoj pat ištraukite jo kištuką iš rozetės. Nelieskite prietaiso ir nemėginkite jo ištraukti iš vandens.
- Naudokite gerai vėdinamose patalpose. Palikite bent 10-15 cm atstumą tarp prietaiso ir kitų daiktų bei sienų, kad galėtų laisvai cirkuluoti oras.
- Jeigu pažeistas prietaiso laidas, leiskite jį pakeisti nauju gamintojui, įgaliotam klientų aptarnavimo centrui ar kitam įgaliotam specialistui, kad išvengtumėte grėsmės sveikatai.
- Prietaisas neturi detalių, kurias galėtų taisyti pats naudotojas. Nemėginkite savarankiškai ieškoti gedimo ir taisyti prietaiso. Prietaisą taisyti turėtų tik įgalioti patyrę klientų aptarnavimo centro specialistai. Nuneškite sugedusį prietaisą į klientų aptarnavimo centrą, kad jo specialistai apžiūrėtų ir pataisytų prietaisą.
- Vaikai (ne jaunesni nei 8 metų), sutrikusių protinių, jutiminių ir fizinių gebėjimų žmonės bei asmenys, galintys nukentėti dėl savo nepritvymo ir reikiamų žinių bei įgūdžių trūkumo, prietaisu naudotis gali tik prieš tai tinkamai apmokyti ir/ar prižiūrėti už juos atsakingų asmenų. Šie asmenys turėtų gerai suprasti grėsmes, kylančias naudojantis prietaisu. Prižiūrėkite vaikus, kad jie nežaistų su prietaisu. Neleiskite jaunesniems nei 8 metų vaikams taisyti ar valyti prietaiso be suaugusiųjų priežiūros.
- Laikykite prietaisą ir jo laidą jaunesniems nei 8 metų vaikams nepasiekiamoje vietoje.
- Prietaisas nepritaikytas naudoti kartu su išoriniu laikmačiu ar atskira nuotolinio valdymo sistema.



- **BŪKITE ATSARGŪS:** įkaitęs paviršius.

BŪKITE ATSARGŪS: laikykitės žemiau pateiktų saugumo nurodymų, kad nesusižeistumėte:

- Prietaisas skirtas tik naudojimui uždaroje patalpose ir namuose. Nenaudokite prietaiso pagal komercinę paskirtį. Prietaisas nepritaikytas industriniam naudojimui. Prietaiso paskirtis – maisto, skirto žmonėms vartoti, kepimas ir šildymas. Nenaudokite prietaiso atviraime ore ir ne pagal paskirtį.
- Neleiskite laidui kyboti ten, kur būtų galima už jo užkliūti ir jį patraukti, pvz. ant stalo ar spintelės krašto. Neleiskite laidui liestis prie įkaitusių paviršių.
- Naudodami prietaisą, mūvėkite apsaugines orkaitės ar kitas karščiui atsparias pirštines. Naudokite menteles ir kitus pagalbinius įrankius maistui išimti.
- Norėdami išjungti prietaisą iš rozetės, traukite už kištuko. Niekada netraukite už prietaiso laido.
- Naudokite prietaisą ant lygaus, plokščio, stabilaus ir karščiui atsparaus paviršiaus.

Prieš pirmą kartą naudojant prietaisą

- Įsitikinkite, kad nuėmėte visas pakuotės medžiagas. Jas išrūšiuokite perdirbimui.
- Prieš pirmą kartą kepančią maistą rekomenduojama išbandyti prietaisą be maisto.
- Nuvalykite visas su maistu besiliečiančias dalis kaip nurodyta „valymo“ skyrelyje.

Naudojimo perspėjimai

DĖMESIO: naudojant prietaisą, labai įkaista kepimo plokštės ir metaliniai dangtelio bei rankenėlės paviršiai. Rizikuojate nusideginti! Mūvėkite apsaugines orkaitės ar kitas karščiui atsparias pirštines, kai naudojate prietaisą. Lieskite tik rankenėle.

BŪKITE ATSARGŪS: norėdami sudėti ir išimti maistą iš prietaiso, naudokite tik karščiui atsparius medinius, plastikinius ir silikoninius įrankius. Nenaudokite metalinių įrankių, nes jie gali subraižyti grilio kepimo paviršių.

BŪKITE ATSARGŪS: tik pradėjus naudoti naują prietaisą, iš prietaiso gali pradėti veržtis silpna dūmų srovė. Tai visiškai normalu. Tęsiant prietaiso naudojimą, šis pašalinis efektas turėtų išnykti.

Naudojant prietaisą kaip sumuštinių keptuvę ar kontaktinį grilį

Naudokite elektrinį grilį mėsiniams, ploniems žuvies ir mėsos kepsneliams be kaulų ir daržovėms kepti. Užvėrus prietaiso dangtelį, maistas iškeps labai greitai, nes vienu metu bus šildomos abi produktų pusės.

1. Pilnai išvyniokite laidą prieš įkišdami kištuką į el. tinklo lizdą.
2. Truputį patepkite kepimo plokštės sviestu.
3. Įkiškite kištuką į el. tinklo lizdą.
4. Įsijungs atitinkama indikatoriaus lemputė (B).
5. Pasukite temperatūros reguliatorių (H) ir nustatykite norimą temperatūrą.
6. Įsijungs atitinkama indikatoriaus lemputė (C).
7. Pasiekus nustatytą temperatūrą indikatoriaus lemputė (C) išsijungs.
8. Atverkite viršutinę plokštę, sudėkite norimus kepti maisto produktus ant apatinės plokštės. Nuleiskite viršutinę kepimo plokštę.
9. Maistui iškepus išimkite jį su medine arba karščiui atsparia silikonine mentele. Nenaudokite metalinių ir braižančių įrankių.

Naudojant prietaisą atvertą 180° (barbekiu režimas)

Atvėrus grilį, suformuojamas dvigubai didesnis kepimo paviršius.

Norėdami kepti šiuo režimu, viena ranka laikydami rankeną kita ranka paspauskite mygtuką (E), kad galėtumėte atverti plokštės 180°. Tuomet stumkite rankeną atgal.

Baigus naudoti prietaisą

- Ištraukite kištuką iš el. tinklo lizdo.
- Nuvalykite prietaisą kaip aprašyta toliau.

Valymas ir priežiūra

DĖMESIO: įsitikinkite, kad grilis yra išjungtas. Ištraukite prietaiso kištuką iš rozetės. Prieš valydami prietaisą, visuomet įsitikinkite, kad prietaisas spėjo visiškai atvėsti.

ATKREIPKITE DĖMESĮ: nenaudokite stiprių ir ėsdinančių valiklių bei valymo įrankių prietaiso vidinėms ir išorinėms detalėms valyti. Jie gali pažeisti prietaiso paviršius ir pakenkti nelimpančių kepimo plokščių savybėms.

- Prietaisui visiškai atvėsus, pašalinkite ant kepimo paviršių susikaupusius maisto likučius, naudodami valymo įrankį.

BŪKITE ATSARGŪS: nemerkite prietaiso pagrindo į vandenį. Neleiskite, kad ant jo patektų vandens ar kitų skysčių.

- Nuvalykite dangtį ir pagrindą vandeniu sušlapinta kempine. Nusausinkite šlapiai valytus paviršius minkštu medžiagine šluoste ar popieriniu rankšluosčiu.
- Laikykite prietaisą vėsioje, sausoje vietoje.

Dėmesio: jokių prietaiso dalių negalima plauti indaplovėje.

Ekologiškasis išmetimas ir pakartotinis panaudojimas

- Prietaiso pakuotę sudarančios medžiagos yra pakartotinai panaudojamos. Norėdami jas išmesti, išrūšiukite jas ir išmeskite į atitinkamus konteinerius.
- Prietaise nėra aplinkai kenksmingų medžiagų koncentracijų.



Ant prietaiso esantis šiukšliadėžės simbolis reiškia, kad Europos Sąjungos šalyse draudžiama išmesti prietaisą kartu su buitineis atliekomis. Tinkamai išmesdami pasenusius prietaisus ir taip sudarydami sąlygas juos perdirbti, sumažinsite žalą, kurią atliekų išmetimas daro aplinkai ir žmonių sveikatai. Tokiu būdu bus pakartotinai panaudojamos naudingos prietaisą sudarančios medžiagos ir tausojami gamtiniai išteklių. Norėdami išmesti atitarnavusį prietaisą, nuneškite jį į tam skirtą buitinių atliekų tvarkymo punktą.

UAB „Krinona“ autorizuotas techninės priežiūros (serviso) centras

Raudondvario pl. 162, Kaunas

Tel.: (8-37) 215104, mob.tel. 8 640 33213, 8 655 94090

Daugiau informacijos: www.krinona.lt

Platintojas: UAB „Krinona“, A. Strazdo g. 70, Kaunas. Tel. 8 649 40000