

VAIKIŠKA ELEKTRINĖ MAŠINĖLĖ JEEP WRANGLER DKJWR555 NAUDOJIMO INSTRUKCIJOS



- Amžius: 3 m.+
- Naudojančių vaikų amžius: 37-96 mėn.
- Maksimalus svoris - 35 kg.
- Atitinka kokybės standartus GB6675, GB19865, EN71 ir EN62115.
- Instrukcijose pateikiami paveikslėliai yra tik patariamojo pobūdžio.



- JEEP, mašinėlės modelio pavadinimas ir logotipas yra FCA US LCC prekinis ženklas ir yra naudojamas pagal PINGHU DAKE BABY CARRIER CO. Ltd. suteiktą licenciją (© 2019).

Sudedamosios dalys



Prietaisas yra pritaikytas naudoti tik su MP4.

Surinkimas

Mašinėlę surinkti turėtų tik suaugusieji.

1. Surinkite priekinį bamperį ir variklį.



- Raskite variklius ir laikinai juos išjunkite.

- Prijunkite variklius prie ašies. Įstatykite jungiamuosius laidus į mašinėlės korpuse esančias skylutes. Iš naujo sujunkite elektros tiekimą (žr. pav.).

2. Surinkite ratus.



- Iš eilės sujunkite variklį, ratą, įvorę, tarpiklį, veržlę ir rato gaubtą. Jei naudojate EVA ratus, įvorės prijungti nereikės.

3. Prijunkite vairą.

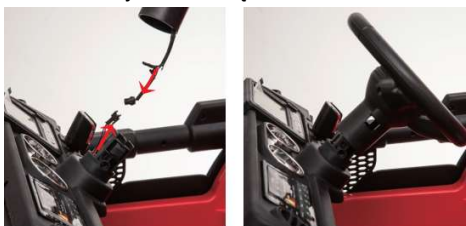

- Iš pradžių prijunkite laidą ir, spustelėdami žemyn, įstatykite vairą.

4. Prijunkite priekinį stiklą ir variklio gaubtą.



5. Prijunkite galinio vaizdo veidrodėlius.



- Prijunkite galinio vaizdo veidrodėlius, kaip parodyta paveikslėlyje. Prijunkite veidrodėlius tinkamose pusėse.

6. Įstatykite galinius žibintus.



- Žr. pav.

7. Prijunkite sėdynės tvirtinimo detalę.



- Žr. pav.

8. Elektros jungtis.



- Prijunkite elektros tiekimą, kaip parodyta paveikslėlyje.
9. Prijunkite sėdynę, kaip parodyta paveikslėlyje.



10. Pritvirtinkite sėdynę ir atsarginį ratą, kaip parodyta paveikslėlyje.



Detalės

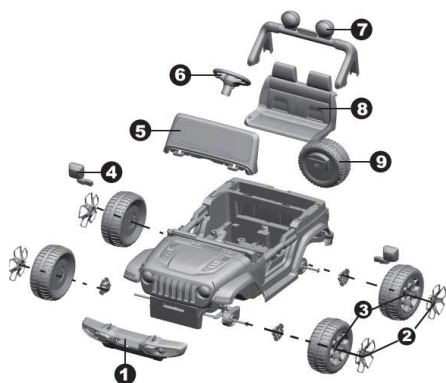

1. Priekinis bamperis
2. Rato gaubtas
3. Ratas
4. Galinio vaizdo veidrodėlis
5. Priekinis stiklas
6. Vairas
7. Žibintai
8. Sėdynė
9. Atsarginis ratas

Techniniai parametrai

Kategorija	Parametrai
Baterija	12 V, 7 Ah x 1 12 V, 10 Ah x 1
Variklio galia	35 W
Naudojančių vaikų amžius	37-96 mėn.
Maksimalus svoris	35 kg
Matmenys	126 x 70 x 80 cm
Greitis	3-5 km/h
Nuotolinio valdymo pulto baterijos	AAA, 2 vnt.
Įkroviklis	Įeinanti srovė: 220 V / 110 V Išeinanti srovė: 12 V, 1000 mA (pastovioji srovė)

Krovimas

Baterijų poliškumas yra nekeičiamas, taigi įsitikinkite, kad raudonas laidas yra prijungtas prie raudono baterijos terminalo, o juodas – prie juodo terminalo.

- Norėdami išjungti prietaisą, pasirinkite OFF padėtį.
- Atverkite baterijų skyrelį, prijunkite baterijos laidą (raudoną prie raudono).

- Niekada neleiskite baterijai visiškai išsikrauti. Jeigu mašinėlė smarkiai sulėtėja, iškart įkraukite bateriją. Netinkamai naudojant prietaisą, negalios gamintojo garantija.
 - Bateriją krauti turėtų tik suaugusieji. Neleiskite vaikams krauti baterijos, nes jie gali užsigauti.
 - Neleiskite, kad įvyktų trumpasis jungimas. Įkroviklis ir baterija – ne žaislai. Neleiskite vaikams žaisti su įkrovikliu ir baterija. Naudokite bateriją ir įkroviklį tik taip, kaip aprašyta instrukcijose.
 - Nemėginkite atverti baterijos ir įkroviklio.
 - Norėdami užtikrinti mašinėlės naudojimo saugumą, visuomet pritvirtinkite bateriją laikikliu.
 - Bateriją laikyti ir naudoti turėtų tik suaugusieji. Baterija yra sunki ir joje yra sieros rūgšties. Taigi numetus bateriją, rizikuojate smarkiai susižeisti.
 - Prieš kraudami bateriją, patikrinkite, ar baterija, įkroviklis, jungiamosios ir kitos detalės nėra nusidėvėjusios. Jeigu pastebite gedimą, nenaudokite įkroviklio ir nuneškite jį taisyti. Nenaudokite sugedusio įkroviklio.
 - Įkrovikliui veikiant, visiškai normalu, kad jis šiek tiek įšyla. Jeigu įkroviklis atrodo per karštas, tuoj pat nutraukite krovimą ir patikrinkite bateriją bei adapterį. Kai kraunate mašinėlę, paspauskite prietaiso išjungimo mygtuką. Prieš pirmą kartą naudodami prietaisą, įkraukite bateriją 8-10 val. Kitus kartus kraukite bateriją 6-8 val., bet ne ilgiau kaip 10 val. Jeigu ketinate ilgai nenaudoti mašinėlės, įkraukite ją bent kartą per mėnesį, kad baterija išliktų tinkama naudoti.
1. Įstatykite įkroviklį į prietaiso krovimo lizdą.
 2. Įstatykite kitą įkroviklio kištuką į sieninę rozetę.

Baterijos nusidėvi greičiau, jei kraunate jas per ilgai ar per trumpai. Laikykitės nurodyto krovimo laiko.

Trikdžių šalinimas

Problema: mašinėlė nejuda.

1. Baterija baigia išsikrauti. Įkraukite bateriją 6-8 val., bet ne ilgiau kaip 10 val. Kraukite bateriją bent kartą per mėnesį, kad ji išliktų tinkama naudoti.

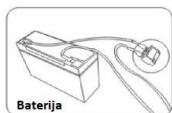

Norėdami išvengti trumpojo jungimo ar elektros tiekimo nutrūkimo:

- Pernelyg smarkiai neperkraudkite prietaiso. Maksimali galima apkrova – 30 kg.
- Nenaudokite mašinėlės kitiems daiktams vilkti.
- Neleiskite, kad į prietaiso elektrines dalis patektų vandens ar kitų skysčių.
- Nekeiskite prietaiso laidų be profesionalo pagalbos.

Problema: mašinėlė veikia labai trumpai.

1. Baterija baigia išsikrauti. Įkraukite bateriją 6-8 val., bet ne ilgiau kaip 10 val. Kraukite bateriją bent kartą per mėnesį, kad ji išliktų tinkama naudoti.
2. Jeigu baterija yra pasenusi, gali reikėti pakeisti ją nauja.

Problema: neveikia garsinis signalas.

Įsitinkite, kad yra nustatytas pakankamas garsumas ir nėra įjungta MP3 jungtis. Įjungus MP3 jungtį, neveiks vairo garsai.

Problema: įkroviklis perkaista.

Visiškai normalu, kad, prietaisui kraunantis, baterija ir įkroviklis šiek tiek įšyla. Jeigu įkroviklis yra labai įkaitęs, patikrinkite, ar neįvyko trumpasis jungimas ar grandinės perkrova.

Saugumo perspėjimai

- Vaikams naudojant prietaisą, visuomet juos prižiūrėkite.
- Visuomet, naudodami prietaisą, mūvėkite šalną.
- Nevažiuokite ant šaligatvio ar netoli kelio.
- Nerekomenduojame važiuoti mašinėle ant šlapio paviršiaus arba didesne kaip 15° įkalne.
- Važiuokite mašinėle tik ant lygių paviršių.
- Nenaudokite mašinėlės atvirame ore, kai lyja.
- Visiškai sustabdykite mašinėlę, prieš pradėdami važiuoti atbuli.
- Neleiskite vaikams naudoti įkroviklio ir žaisti su baterijomis.
- Valykite mašinėlę tik sausu skudurėliu.
- Laikykitės vaikų svorio ir amžiaus limitų.
- Draudžiama keisti prietaiso laidus ir pridėti elektrinių detalių.
- Suaugusieji turėtų supažindinti vaikus su saugaus važiavimo principais.

- Kai nenaudojate prietaiso, išjunkite jį.
- Įsitinkite, kad sėdynė buvo tinkamai prijungta ir užtvirtinta laikikliu, prieš pradėdami važiuoti.
- Reguliariai tikrinkite mašinėlės laidus ir jungiamąsias detales.
- Bateriją keisti turėtų tik suaugusieji.
- Krovimo kištukas yra po sėdyne.
- Prieš pradėdami važiuoti, įsitinkite, kad mašinėlė yra saugi naudoti, kad išvengtumėte nelaimingų atsitikimų.
- Neleiskite vaikams liesti ratų ir būti greta jų, kai mašinėlė juda.
- Saugokite pirštus, kai atveriate ir užveriate dureles.

Valdymo panelė



1. Automobilio valdymo panelės imitacija
2. Mygtukų perjungiklis
3. Prietaisų skydelis
4. Pirmyn/STOP/atgal

Garsiakalbis Muzika



1. MP3
2. Ekranėlis
3. TF lizdas
4. USB lizdas
5. Istorijos (paspaudus ilgai, sumažės garsumas)
6. Muzika (paspaudus ilgai, padidės garsumas)
7. Edukacinės veiklos (perėjimas prie kito punkto)
8. Režimo parinkimas (radijas, Bluetooth, SD kortelė, MP3, USB)

Paspauskite muzikos mygtuką ant vairo, kad klausytumėte muzikos arba įjungtumėte klaksoną.

Prijunkite MP3 grotuvą, kad galėtumėte klausytis savo muzikos per mašinėlės kolonėles. Atkreipkite dėmesį, kad vairo signalas neveiks, kol bus prijungtas MP3 įrenginys.

Valdymo pulto naudojimas

Pirmą kartą naudodami mašinėlę arba pakeitę bateriją, pasirinkite įrenginių atjungimo režimą. Mašinėlė įsijungs, paspaudus įjungimo mygtuką.

Jeigu norite suporuoti mašinėlę ir nuotolinio valdymo pultą, vadovaukitės šioje skiltyje pateikiamomis instrukcijomis.

1. Įstatykite dvi AAA 1,5 V baterijas į nuotolinio valdymo pulto baterijų skyrelį. Įsitinkite, kad baterijų poliai yra nukreipti tinkamai. Jeigu žybsi dažnio lemputė, baterija yra tinkamai įstatyta.
2. Palaikykite mašinėlės pasirinkimo mygtuką paspaustą 2-3 sekundes.



3. Paspauskite įjungimo mygtuką, kad pradėtumėte naudoti mašinėlę.

Prietaiso valdymo pultas yra pagamintas, atliekant FCC sertifikuotą testavimą, ir atitinka ECM standartus. Pultą turėtų naudoti tik suaugusieji.

DĖMESIO: kai keičiate vienkartinės baterijas, pirmiausia atverkite baterijų skyrelio dangtelį ir išimkite seną bateriją. Įdėkite naują bateriją, atsižvelgdami į reikiamą teigiamo ir neigiamo poliaus padėtį. Užverkite dangtelį.

Naudojimo saugumas

Jūsų saugumui rekomenduojame laikytis šių taisyklių:

- Prietaisą naudojančius vaikus turėtų visuomet prižiūrėti suaugusieji.
- Nenaudokite prietaiso ant pagrindinių kelių, įkalnėse ir kitose pavojingose vietose.
- Prietaisą naudojantys vaikai turėtų avėti batus ir dėvėti apsaugas.
- Vairuodami mašinėlę, vaikai turėtų sėdėti ant sėdynės ir užsisegti saugos diržą.
- Nevežkite mašinėlę didesnio kaip 30 kg svorio.
- Prietaisą naudoti turėtų tik 37-96 mėn. vaikai.
- Naudokite mašinėlę tik pagal instrukcijų nurodymus.
- Prieš naudodami mašinėlę, patikrinkite padangas, stabdžius, vairą, sėdynės ir saugos diržų padėtį.
- Mašinėlė turėtų būti naudojama atsargiai ir reikalauja įgūdžių, siekiant išvengti susidūrimų su aplinkiniais.

Instrukcijose pateikiami paveikslėliai yra tik patarimo pobūdžio ir gali būti nevisiškai tikslūs.

UAB „Krinona“ autorizuotas techninės priežiūros (serviso) centras

Raudondvario pl.162, Kaunas

tel.: (8-37) 215104, mob.tel. 864033213, 865594090

Daugiau informacijos:

www.krinona.lt