

Naudojimosi instrukcijos

Elektrinis virduklis Zyle ZY056SK

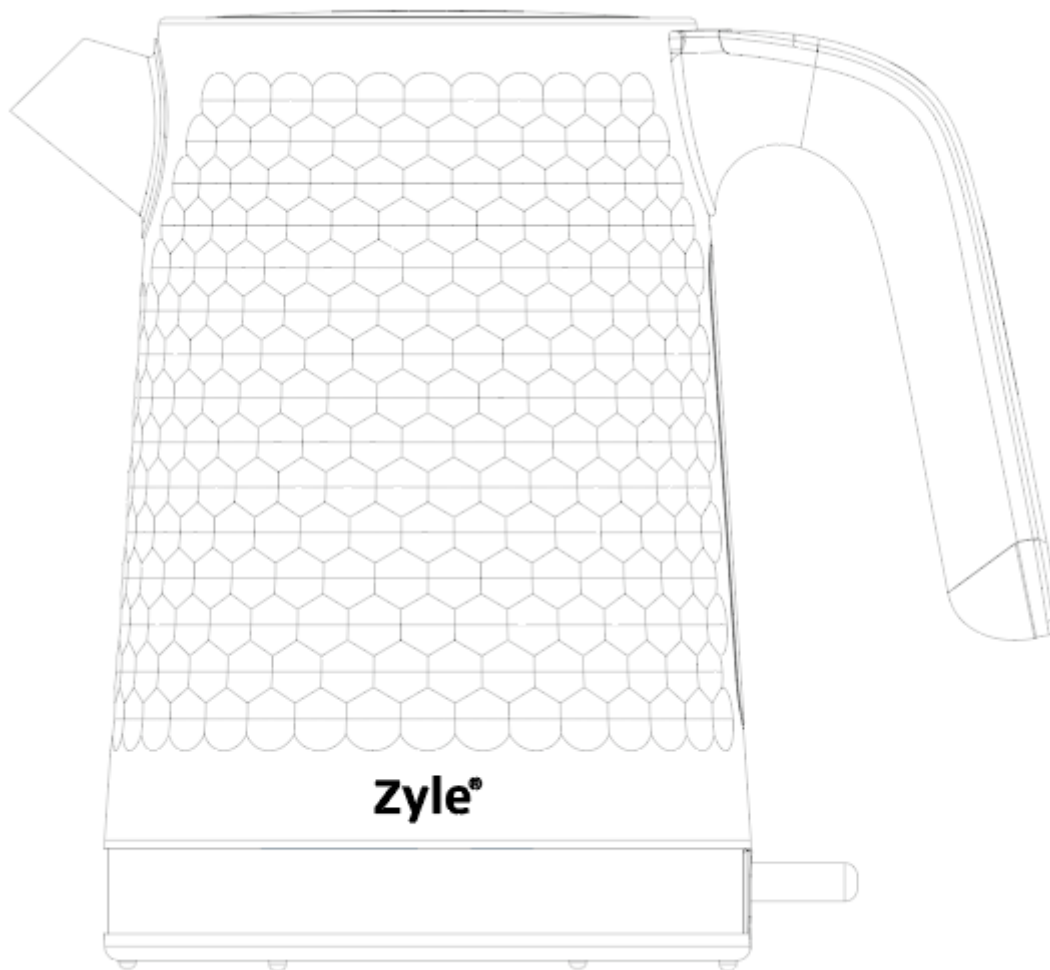

Originalios naudojimosi instrukcijos

Dalys.

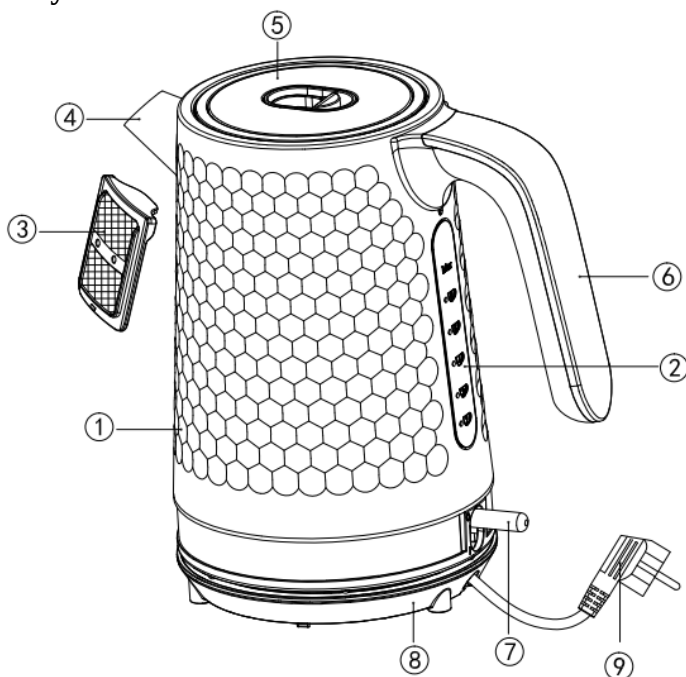

1. Korpusas
2. Vandens lygio indikatorius
3. Sietelis
4. Snapelis
5. Dangtelis
6. Rankena
7. Įjungimo/išjungimo mygtukas
8. Pagrindas
9. Maitinimo laidas ir kištukas

Prieš pirmą naudojimą.

1. Išplaukite virdulio vidų su indų plovikliu ir šiltu vandeniu. Gerai išskalaukite ir leiskite išdžiūti.
2. Nuvalykite virdulio išorę su drėgna šluoste. Nemerkite jokių virdulio dalių į vandenį.
3. Įsitikinkite, kad sietelis įdėtas į virdulį prieš snapelį.
4. Du kartus užvirinkite pilną virdulį ir išpilkite virintą vandenį.

Naudojimas.

1. Pastatykite virdulio pagrindą ar lygaus, stabilaus paviršiaus. Išvyniokite reikalingą laido ir kištuko dalį.
2. Virdulys turi būti pripildomas nuėmus jo dangtelį.
3. Pripildykite virdulį reikiamu kiekiu vandens. Virdulys negali būti pripildytas žemiau MIN ir aukščiau MAX žymų.
4. Įstatykite virdulio dangtelį atgal.
5. Pastatykite virdulį atgal ant pagrindo.
6. Įjunkite virdulį į maitinimo šaltinį.
7. Paspauskite įjungimo mygtuką žemyn į I poziciją. Virduliui įsijungus mygtukas švies mėlyna spalva.
8. Vandeniui užvirus virdulys išsijungs automatiškai. Įjungimo mygtukas sugrįš į O poziciją ir nustos šviesti.

9. Vandens kaitinimas gali būti sustabdytas bet kuriuo metu sugrąžinant įjungimo mygtuką į O poziciją.
10. Atjunkite prietaisą nuo maitinimo šaltinio.
11. Pilkite vandenį iš prietaiso pagal poreikį.
Įspėjimas: Vanduo karštas saugokitės nuplikinimo.
12. Vandeniui atvėsus jis gali būti vėl pašildytas įjungus prietaisą. Prietaisas neišsijungs, kol vanduo yra karštas.
13. Prietaisas turi apsaugą nuo perkaitimo, kuri atjungia prietaisą automatiškai. Saugokite prietaisą ir nejunkite jo tuščio.

Valymas ir priežiūra.

1. Leiskite prietaisui pilnai atvėsti prieš valymą.
2. Virdulio vidų ir sietelį išplaukite vandeniu ir indų plovikliu. Sietelis gali būti išimamas ir išvalomas. Gerai išskalaukite ir leiskite išdžiūti.
3. Prietaiso išorę valykite drėgna šluoste.
4. Nemerkite jokios virdulio dalies į vandenį.
5. Nenaudokite abrazyvinių priemonių, metalinių, aštrių įrankių prietaiso valymui.
6. Nenaudojamas prietaisas turi būti laikomas sausoje vietoje.
7. Reguliariai nukalkinkite prietaisą nukalkinimo priemone. Vadovaukitės instrukcijomis nurodytomis ant priemonės.
8. Kad sumažintumėte kalkių kaupimąsi ištuštinkite ir išskalaukite prietaisą po kiekvieno naudojimosi.

Atitarnavusių elektrinių prietaisų išmetimas



Pagal 2012/19/ES direktyvos dėl elektros ir elektroninės įrangos atliekų nuostatas, draudžiama atitarnavusius elektrinius prietaisus išmesti kartu su buitinėmis atliekomis. Atskirai juos perdirbkite, kad būtų pakartotinai panaudojamos prietaisus sudarančios medžiagos ir sumažinama aplinkai bei sveikatai daroma žala.

Ant prietaiso esantis perbrauktos šiukšlių dėžės simbolis primena apie tinkamą prietaiso perdirbimą.

Jei prietaisas naudoja akumuliatorių arba išimamas baterijas, pirmiausia išimkite jas iš prietaiso ir tinkamai jas išmeskite.

Norėdami sužinoti daugiau apie tinkamą atitarnavusių prietaisų ir/ar senų baterijų išmetimą, kreipkitės į vietines valdžios institucijas.

UAB „Krinona“ autorizuotas techninės priežiūros (serviso) centras
Raudondvario pl. 162, Kaunas
mob.tel. +370 640 33213, +370655 94090
Daugiau informacijos: www.krinona.lt
Importuotojas: UAB „Krinona“, Raudondvario pl. 162, Kaunas. Tel. 8 649 40000

GARANTINIO APTARNAVIMO SUTARTIS

Prekės pavadinimas

Modelis

Serijos numeris (nurodyti, jei yra)

Pardavimo data: 20 mėn. d. Kaina

Garantinis laikotarpis mėnesiais: 12 24 36 48

Pardavėjas

Garantinis laikotarpis profesionaliai technikai - 12 mėn.

Pardavėjo parašas

GARANTIJOS SĄLYGOS

- Pristatant prekę į „Krinona“ seviso centrą, ji privalo būti išvalyta. Transportuojant kurjerių pagalba prekė turi būti siunčiama saugų transportavimą užtikrinančioje pakuotėje.
- Prieš pradėdam naudotis preke, primygtinai rekomenduojame perskaityti prekės Vartotojo vadovą ir juo vadovautis. Vartotojo vadovą galite rasti www.krinona.lt. Papildomos informacijos apie prekės naudojimą ieškokite [Youtube.com](https://www.youtube.com) nurodydami prekės modelį ir/arba pavadinimą.
- Gedimo atveju, pirkėjas gali kreiptis į „Krinoną“ servisą arba prekės pardavėją.
- Garantinis terminas pradedamas skaičiuoti nuo prekės įsigijimo dienos ir baigiasi LR įstatymų numatyta tvarka, jeigu prekės įsigijimo sutartis nenumato kitaip.
- Pirkėjas, pristatydamas prekę garantiniam aptarnavimui, privalo pateikti prekės įsigijimo faktą patvirtinantį dokumentą.
- Prekės skirtos TIK BUITINIAM NAUDOJIMUI, pardavėjas pasilieka teisę netaikyti garantinių įsipareigojimų jei buitiniam naudojimui skirta prekė buvo naudojama komerciniais tikslais t.y. naudojama pajamoms gauti ar perleista tretiesiems asmenims nuomos pagrindu.
- Suremontavus arba pakeitus sugedusią prekę, garantijos terminas ir sąlygos galioja likusį garantijos laiką, bet ne trumpiau nei 3 mėn.
- Prekės spalvos / dangos pakitimai ar kosmetiniai paviršiaus pažeidimai, atsiradę eksploatacijos eigoje, netaikomi gamykliniu defektu.
- Pardavėjas neįsipareigoja duoti pakaitinį įrenginį ar atlyginti menamą žalą dėl negalėjimo naudotis preke garantinio aptarnavimo atveju.
- Pardavėjas šias garantines sąlygas užtikrina tik Lietuvos teritorijoje.
- Nesant techninėms galimybėms sugedusią prekę pataisyti, prekė keičiama nauja ne prastesnių techninių parametrų preke arba už ją grąžinami pinigai (pinigų grąžinimo atveju privaloma grąžinti pilną komplektą išskyrus pakuotę).
- Fizinėms asmenims įsigytoms prekėms taikomas 24 mėn., o juridinių asmenų 12 mėn. garantinio aptarnavimo terminas, (Pardavėjas pasilieka teisę nustatyti ilgesnį garantinį terminą), bet eksploatacinėms dalims, kurių techninės charakteristikos tiesiogiai priklauso nuo eksploatacijos intensyvumo ir kinta eksploatacijos eigoje, priklausomai nuo naudojimo intensyvumo ir įpročių garantija gali būti apribota*

GARANTIJA NĖRA TAIKOMA:

- Mechanškai pažeistai ar ne UAB „Krinona“ įgaliotame servise ardytai / sąmoningai sugadintai prekei.
- Prekei, kuri buvo naudojama ne pagal paskirtį, įskaitant buitinių prietaisų naudojimą komerciniams tikslams.
- Prekei, kurios gedimas atsirado dėl pirkėjo kaltės, įskaitant netinkamo (kieto) vandens naudojimo sukeltas pasekmes (užkalkėjimas), į įrenginio vidų patekusį skystį, statybines dulkes, svetimkūnius, vabzdžius ir kt.
- Prekei, kurios gedimas atsirado dėl aplinkos veiksnių (lietaus, gaisro, potvynio, vėjo ar sniego, viršįtampių el. tinkle).
- Programinei įrangai, parduodamai kartu su preke.
- Filtrams, plastmasiniams indams, antgaliams, žarnoms, peiliukams, ašelėms, sieteliams, tinkleliams, dirželiams, gofoms, nuotolinio valdymo pultams, prekių priedams ir dalims bei mazgams, kurių eksploataavimo laikas yra ribotas ir tiesiogiai priklauso nuo eksploatacijos intensyvumo bei įpročių.

*Baterijoms / akumuliatoriams taikomas 6 mėn. garantinis terminas, po jo eksploatacijos eigoje baterijos / akumuliatoriaus techninės charakteristikos ir savybės gali natūraliai prastėti, bet tai nebus traktuojama kaip gamyklinis defektas. Tai tiesiog natūrali eksploatacijos pasekmė.

GARANTINIS REMONTAS ATLIEKAMAS

UAB „Krinona“, Raudondvario pl. 162, LT47174, Kaunas.

Tel. +370 640 33213 / +370 655 94090

el. paštas - servisas@krinona.lt