

**Oro drėkintuvo
Vartotojo instrukcijų vadovas**

Modelis: ZY802HB, ZY802HS



Ačiū, kad nusipirkote mūsų ultragarsinį oro drėkintuvą. Prašome perskaityti ir išsaugoti šio prietaiso instrukcijas. Perskaitykite šias instrukcijas prieš naudojant prietaisą ir išsaugokite jas.

Struktūros schema:

1. LED ekranas
2. Kvapų padėklas
3. Priekinis skydelis
4. Antgalis
5. Vandens talpykla
6. Vandens filtras
7. Vandens talpyklos dangtelis
8. Maitinimo laidas
9. Oro filtro dangtelis
10. Oro filtras

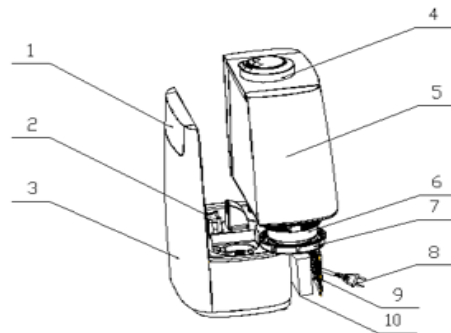

Funkcijos:

1. Didelis drėkinimo pajėgumas.
2. Vėsaus ir šilto garo funkcija.
3. Oro valymo funkcija, įstatyti HEPA ir aktyvieji anglies filtrai, kurie valo orą.
4. Kvapų paskleidimo funkcija.
5. Ultravioletinių spindulių lempa naikinanti bakterijas.
6. Neigiamų jonų funkcija
7. Automatinis režimas / Nakties režimas / Automatinio oro drėkinimo režimas.
8. 10 valandų laikmačio nustatymas.
9. Prietaisas automatiškai nustos veikti keliant vandens talpyklą.

10. Prietaisas automatiškai nustos veikti kai nebeliks vandens.

Techniniai parametrai:

Modelis: ZY802HB, ZY802HS
Vandens talpyklos talpa: 5 l
Dažnis: 50 / 60 Hz
Elektros srovės apsauga: II klasė

Maksimalus drėgmės pajėgumas: 400 ml/h
Įtampa: 220~240V kintamoji srovė
Galia: 105 W
Taikoma teritorija: 40-50 M³

Naudojimo instrukcijos:

★ Naudojimo instrukcijos

1. Naudokite oro drėkintuvą kai temperatūra yra 5-40°C ir oro drėgmės lygis yra žemesnis negu 80%RH.
2. Naudokite švarų vandenį, kuris yra žemesnės negu 40°C temperatūros.
3. Ilgai nenaudojus prietaiso nepamirškite išvalyti vandens talpyklą ir angą pro kurią teka vanduo.
4. Jeigu prietaisą naudojate su vandens filtru, prieš naudojant prietaisą pirmą kartą, rekomenduojame jį pamerkti į vandenį 24 valandoms.

★ Mygtukų instrukcijos

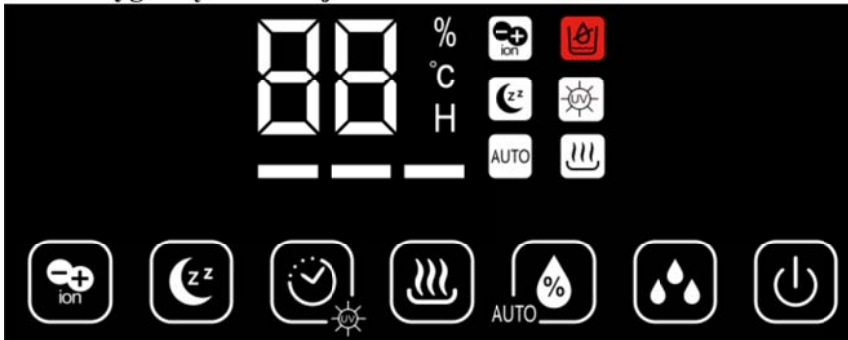

Kada užsidega „%“ prietaisas rodo aplinkos drėgnumą.

Kada užsidega „°C“ prietaisas rodo aplinkos temperatūrą.

Kada užsidega „H“ prietaisui yra nustatytas laikmatis, norint pamatyti kiek liko laiko paspauskite laikmačio mygtuką.

Drėgmės duomenys bus rodomi 10 sekundžių, tada bus rodomi temperatūros duomenys 5 sekundes, ir taip kartosis.



Galia : Įjungus prietaisą jis suskambės ir pradės veikti laukimo režime. Paspaudus šį mygtuką prietaisas pradės veikti ir užsidegs LED ekranas. Paspaudus mygtuką dar kartą prietaisas išsijungs ir veiks laukimo režime.



Neigiami jonai : Norėdami įjungti neigiamų jonų funkciją paspauskite šį mygtuką, norėdami išjungti paspauskite antrą kartą.



Nakties režimas : Norėdami nustatyti nakties režimą paspauskite šį mygtuką, ekranas pritems (nakties režimo ikona ant ekrano pritems po 20 sekundžių). Norėdami išjungti nakties režimą paspauskite bet kurį mygtuką, ir ekranas pašviesės.



Laikmatis : Norėdami nustatyti laikmatį paspauskite laikmačio mygtuką ir nustatykite norimą laiką su užsidegusiu laiko ratuku. Prietaisas nustos veikti pasibaigus laikui.



Ultravioletinių spindulių lempa : Palaikykite nuspaudę šį mygtuką 3 sekundes norėdami įjungti ultravioletinių spindulių funkciją, kad šie spinduliai sunaikintų bakterijas esančias ore, paspauskite mygtuką dar kartą, kad išjungti šią funkciją.



Šilti garai : Norėdami įjungti šiltų garų funkciją paspauskite šį mygtuką, PTC elementas prietaise pradės veikti ir garai taps šilti, paspauskite mygtuką dar kartą, kad išjungti šiltų garų funkciją. Kada ši funkcija išjungta prietaisas pūs tikrai šaltus garus.



Automatinio oro drėkinimo režimas: Paspaužę šį mygtuką galite nustatyti norimą oro drėgnumą; prietaisas automatiškai nustos veikti kada bus pasiektas norimas drėgmės lygis. Drėgnumo lygis gali būti nureguliuotas tarp 40%–80%RH. Prietaisui pradėjus veikti jis drėkins orą 2 minutes nesvarbu ar norimas oro drėgmės lygis yra pasiektas ar ne.



Automatinis režimas: Palaikykite nuspaužę šį mygtuką 3 sekundes ir prietaisas pereis į automatinį režimą. Ši funkcija laikys oro drėgmę tarp 55%–68%. Prietaisas pats nustatys tinkamą aplinkos drėgnumo lygį.



Garų lygis: Galite pasirinkti tarp 3 garų lygių paspaudę šį mygtuką. 1 lygis skleis mažiausiai garų 3 lygis skleis daugiausiai garų.

★ Naudojimas

1. Išimkite vandens talpyklą, atsukite dangtelį ir pripildykite talpyklą vandeniu, tada užsukite dangtelį. Tvirtai uždėkite vandens talpyklą ant prietaiso.
2. Įsitikinkite, kad garų antgalis ir dangtelis yra tvirtai uždėti ant prietaiso.
3. Įjunkite prietaisą į maitinimo šaltinį ir paspauskite „on/off“ mygtuką, kad įjungti prietaisą.
4. Norėdami naudotis kvapų paskleidimo funkcija, sekite šiuos žemiau pateiktus žingsnius:
 - a. Išimkite kvapų dėžutę
 - b. Naudokite vandenyje tirpų aromatinių aliejų, užpylkite jo ant kempinės.
 - c. Įdėkite kvapų dėžutę atgal į prietaisą, kvapų paskleidimo funkcija automatiškai įsijungs kai įjungsite prietaisą.
 - d. Norėdami sustabdyti kvapų paskleidimo funkciją ar nenaudojote prietaiso ilgą laiką. Išimkite kempinę esančią kvapų dėžutėje, ją išplaukite ir įdėkite atgal į prietaisą.

Valymas ir priežiūra

- Prieš pradėdami valyti, pasukite funkcijų ratuko formos rankenėlę į „OFF“ būseną ir ištraukite prietaisą iš maitinimo šaltinio.

2) Vandens talpyklos vidus

- Dažnai naudojant prietaisą, valykite vandens talpyklos vidų ir vandens kriauklelę 2 kartus per savaitę.
- Naudokite minkštą šluostę valydami kalkes nuo talpyklos sienelių.
- Gali atsirasti įvairių nešvarumų ant talpyklos vidinių sienelių, kurias galite lengvai nuplauti su vandeniu.
- Nepilkite į vandens talpyklą rūgščių, turinčių alkoholio ar balinančių skysčių tam, kad jos nepažeisti.

3) Vandens kriauklelės vidus

- Išpilkite vandenį iš kriauklelės, išvalykite kalkes su šepetiu, tada pravalykite su drėgna šluoste.
- Praskalaukite vandeniu.

4) Oro filtras

Rekomenduojame keisti oro filtrą kas 6-12 mėnesių prilausomai nuo aplinkos sąlygų. Paspauskite oro filtro dangtelį, dangtelis nusiims, išimkite seną oro filtrą ir įdėkite naują. Suvyniokite seną filtrą, kad išvengtumėte antrinės taršos.

Apsauga

- *Įsitikinkite, kad jūsų namuose naudojama įtampa atitinka šio prietaiso įtampą.
- *Įsitikinkite, kad įkišote maitinimo laido kištuką į tinkamą maitinimo šaltinį.
- *Traukite laikydami už kištuko, netraukite paėme už laido.
- *Nenaudokite prietaiso drėgoje aplinkoje, kaip vonios kambaryje ar tualete, tai gali sukelti elektros srovės iškrovą arba užsidegimą.
- *Nedėkite rankų ar kitų prietaisų ant šio prietaiso tam, kad jo nepažeisti.
- *Nevalykite prietaiso jam veikiant ar tik baigus veikti, kad nenusideginti karštu vandeniu ar karštomis prietaiso dalimis.
- *Išimkite vandens talpyklą prieš nešdami prietaisą.
- *Nelaiškite prietaiso tiesioginiuose saulės spinduliuose ar arti šildymo prietaisų.
- *Naudokite tik maitinimo laidą gautą kartu su prietaisu. Pastebėjus laido pažeidimus, kuo skubiau įsigykite naują.

*Nuimkite kištuką kai valote prietaisą ar nenaudosite prietaiso ilgą laiką.

*Nelieskite kištuko ir maitinimo laido su drėgnomis rankomis tam, kad išvengti elektros srovės iškrovos.

*Niekio nedėkite į prietaisą.

*Nevalykite prietaiso kriauklelės kol joje esantis vanduo yra karštas.

*Nelieskite šiltų garų iš arti.

*Laikykite prietaisą vaikams nepasiekiamoje vietoje.

*Prietaisui sugedus, nuneškite jį į aptarnavimo centrą, netvarkykite prietaiso patys.

****Šis prietaisas turi ultravioletinių spindulių funkciją:**

Naudojant prietaisą ne pagal paskirtį ar pažeidus prietaiso pagrindą gali pasklisti ultravioletinių spindulių radiacija. Ultravioletinių spindulių radiacija gali pažeisti akis ir odą. Jeigu prietaisas yra pažeistas, jokiais būdais jo nenaudokite. Ultravioletinių spindulių lempą gali pakeisti tik gamintojas arba apmokyti specialistai.

VIII. Trigdžių šalinimas

Jeigu prietaisas neveikia taip kaip turėtų, patikrinkite ar patys galite jį sutvarkyti.

Problema	Galima priežastis	Sprendimas
Nėra garų	Patikrinkite kištuką	Ijunkite į maitinimo šaltinį
	Patikrinkite galios mygtuką	Ijunkite prietaisą
	Vandens talpykloje nėra vandens	Ipilkite vandens
	Per mažai vandens talpykloje	Ipilkite vandens
Keistai kvepiantys garai	Naujas prietaisas	Nuimkite vandens talpyklos dangtelį, palaikykite talpyklą vėsioje ir sausoje vietoje 12 valandų
	Nešvarus vanduo, ar vanduo per ilgai laikomas vandens talpykloje	Išvalykite vandens talpyklą, pakeiskite vandenį švariu
Garsas	Netaisyklingai įstatyta vandens talpykla	Taisyklingai įstatykite vandens talpyklą
	Per mažai vandens talpykloje	Ipilkite vandens
	Prietaisas pastatytas nelygioje vietoje	Pastatykite prietaisą lygioje vietoje
Garai skleidžiami aplink antgalį	Tarpas tarp garų angos ir vandens talpyklos	Pamerkite garų angos antgalį į vandenį ir tada įjunkite prietaisą dar kartą

Jeigu prietaisas taisyklingai neveikia jį pabandykite sutvarkyti pagal galimas priežastis pateiktas lentelėje, tada prietaisas gali turėti kitų sutrikimų, todėl jį reikia nunešti į aptarnavimo centrą.

Kur laikyti prietaisą

1. Laikykite prietaisą tvirtoje, plokščioje vietoje.

Laikykite ir statykite prietaisą ant tvirto horizontalaus paviršiaus.

2. Laikykite toli nuo šilumos šaltinių.

Prietaisas turi būti laikomas kuo toliau nuo šilumos šaltinių, t.y. kaip orkaitė ar židinių.

Nelaikykite jo tiesioginiuose saulės spinduliuose.

3. Laikykite toli nuo baldų ir elektroninių prietaisų.

Prietaiso skleidžiami garai negali būti taikomi į baldus ir elektroninius prietaisus, kad jų nepažeistų drėgni garai.

UAB „Krinona“ autorizuotas techninės priežiūros (serviso) centras

Raudondvario pl.162, Kaunas

tel.: (8-37) 215104, mob.tel. 864033213, 865594090 Daugiau informacijos:

www.krinona.lt