



ELEKTRINIS DVIRATIS BEASTER

BS90, BS95

NAUDOTOJO VADOVAS

ORIGINALIOSIOS NAUDOJIMO INSTRUKCIJOS

Ivadas ir svarbi saugumo informacija

Dėkojame, kad pasirinkote šį elektrinį dviratį. Garantuojame ne tik puikią prietaiso kokybę, bet ir profesionalų įsigyto prietaiso aptarnavimą. Šios instrukcijos padės Jums tinkamai naudoti dviratį, pateikdamos pagrindinę informaciją apie prietaisą ir kasdienę jo priežiūrą.

Atidžiai perskaitykite šiame naudotojo vadove pateikiamą informaciją. Išsaugokite naudotojo vadovą, kad galėtumėte vėliau pasikonsultuoti.

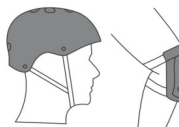

DĖMESIO: laikykitės Lietuvos respublikos elektrinių dviračių vairavimą reglamentuojančių teisės normų ir įstatymų. Produkto pardavėjas neatsako už žalą, patirtą nesaugiai naudojant prietaisą.

DĖMESIO: važiuodami el. dviračiu dėvėkite apsaugos priemones (saugos šalną, kelių ir alkūnių apsaugas).

ĮSPĖJIMAS: elektrinis dviratis skirtas tik važiavimui miesto keliais.

1. Sudedamosios dalys:

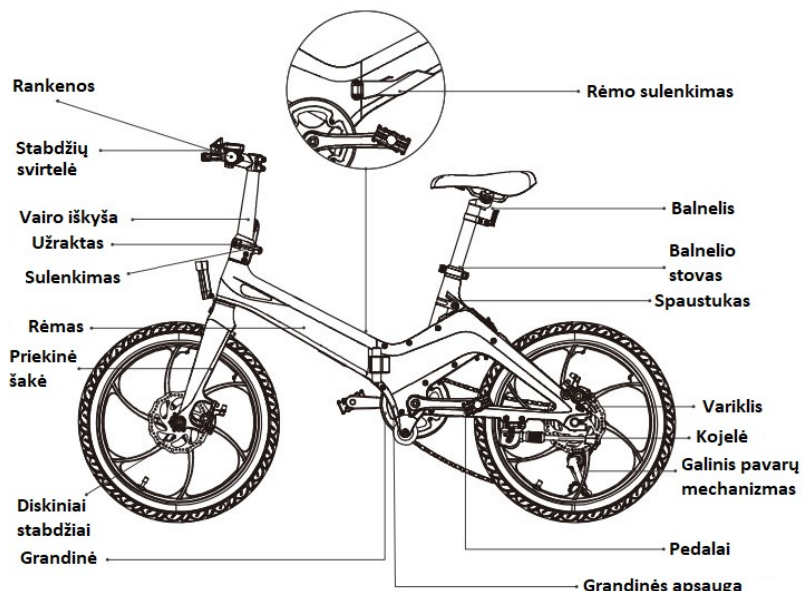

Dalys:

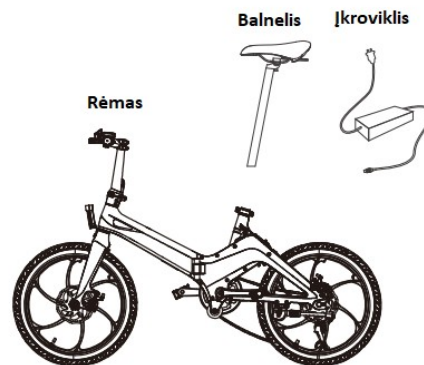

2. Prieš pradėdant naudoti:

1. Išlankstykite dviratį. Laikykite prietaisą, atlenkite rėmą.

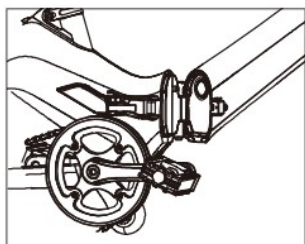

- Įtvirtinkite sulenkimo spaustuką kaip parodyta. Užbaigite 3 ir 4 žingsnius prieš įtvirtinant spaustuką.

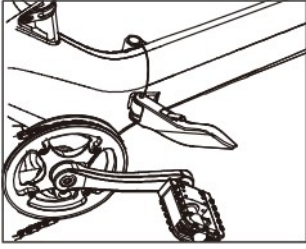

- Jeigu tvirtinimo elementas yra šioje kaip parodyta padėtyje, nuspauskite jį žemyn, kad atpalaiduotumėte išgaubtą dalį.

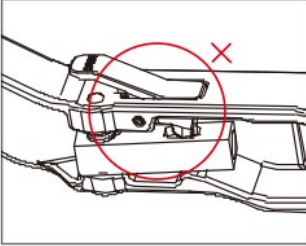

- Jeigu tvirtinimo elementas yra šioje kaip parodyta padėtyje, galite užbaigti 2 žingsnį užspausdami spaustuką.

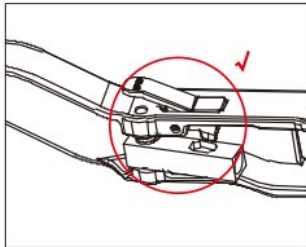

3. Dalių tvirtinimas:

Vairo iškyša

- Laikykite prietaiso rėmą ir pakelkite vairo iškyšą į viršų, kad vairo iškyša sklandžiai įsitvirtintų.



- Priveržkite vairo iškyšos kryptimi kaip parodyta paveikslėlyje.

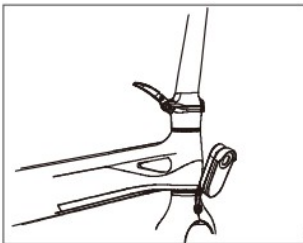

- Lengvai papurtykite vairo iškyšą ir įsitinkinkite, kad saugumo užraktas yra užspaustas.

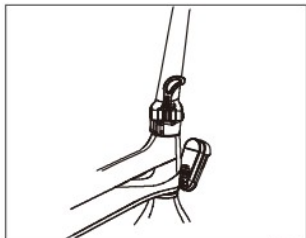

4. Sulenkiant vairo iškyšą, pirmiausia paspauskite saugumo užraktą.

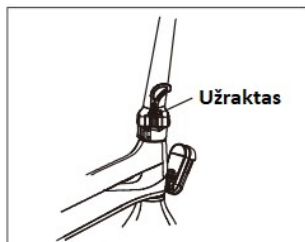

Balnelio stovas

1. Atlenkite balnelio stovo spaustuką. Laikykite dviratį tvirtai, įkiškite balnelio stovą į rėmą.

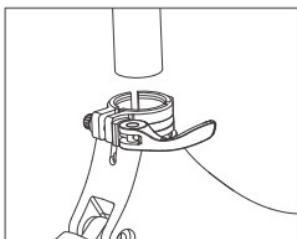

2. Priveržkite varžtą, prispauskite spaustuką. Tuomet patikrinkite, ar balnelio stovas tvirtai įtvirtintas, nesisukioja ir neslankioja aukštyn-žemyn.

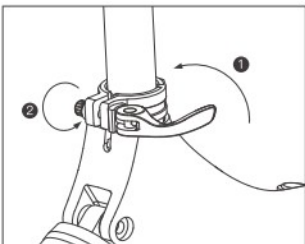

4. Balnelio aukščio reguliavimas:

1. Norėdami nureguliuoti balnelio aukštį, pirmiausia atpalaiduokite balnelio stovo spaustuką, tuomet nustatykite norimą aukštį ir prispauskite spaustuką.

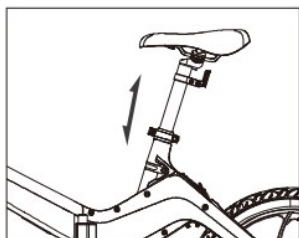

2. Balnelio aukštis neturi viršyti nustatytos maksimalios ribos.

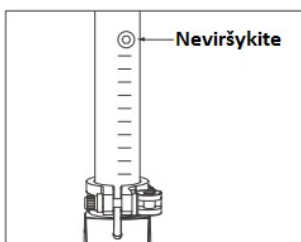

5. Pedalų užlenkimas/atlenkimas:

1. Atlenkite pedalus prilaikydami prietaisą.

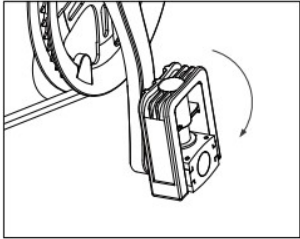

2. Norėdami užlenkti, spauskite pedalą link švaistiklio.

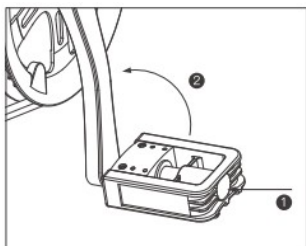

6. Pradėjimas naudoti:

1. Prieš pirmąjį naudojimą pilnai įkraukite bateriją.

PASTABA: baigus įkrovimą, uždenkite kištuką, kad išvengtumėte drėgmės patekimo į įkrovimo jungtį.

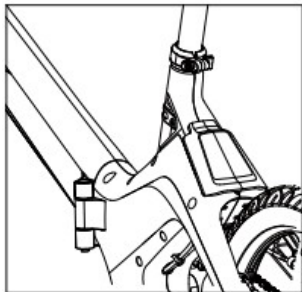

2. Paspauskite ir palaikykite M mygtuką 3 s.

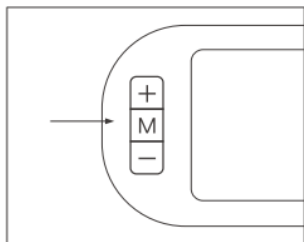

7. Ekranėlis

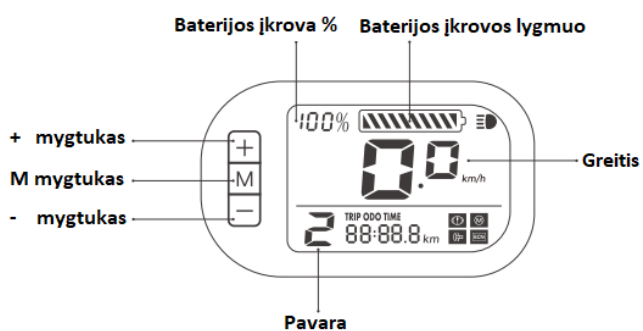

Mygtukų funkcijos:

- **M** – daugiafunkcis mygtukas. Paspauskite ir palaikykite 3 s., kad įjungtumėte/išjungtumėte dviratį. Paspauskite trumpai, kad pakeistumėte rodmą ekranėlyje tarp vienos kelionės atstumo, viso nuvažiuoto atstumo ir laiko.
- **+** (plius) – paspauskite ir palaikykite 3 s., kad įjungtumėte/išjungtumėte priekinius žibintus. Paspauskite trumpai, kad keistumėte pavaras.
- **-** (minus) – paspauskite trumpai, kad keistumėte pavaras.

Pavaros:

- **0** (nulinė) – jokios pagalbos mynimui, važiavimas tik minant pedalus.
- **1** (pirma) – žemiausia pagalba mynimui, greitis iki 12 km/val.
- **2** (antra) – vidutinė pagalba mynimui, greitis iki 18 km/val.
- **3** (trečia) – aukščiausia pagalba mynimui, greitis iki 25 km/val.

Ikonėlių reikšmės:

	Priekiniai žibintai įjungti.
	Stabdžiai veikia.
	Droselis neveikia arba veikia netinkamai.
	Variklis neveikia arba veikia netinkamai.
	Valdiklis neveikia arba veikia netinkamai.
TRIP ODO TIME	Pasirinkimas tarp vienos kelionės atstumo, viso nuvažiuoto atstumo ir laiko.
88:88.8	Vienos kelionės atstumo / viso nuvažiuoto atstumo / laiko skaitmenys.

8. Baterijos išėmimas/įdėjimas ir įkrovimas 2 būdais:

1. Norėdami išimti bateriją, pirmiausia išjunkite prietaisą. Atrakinkite bateriją, tuomet ištraukite baterijos dėžutę su pakėlimo rankena kaip parodyta.

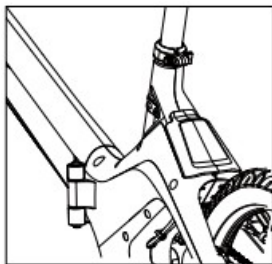

2. Norėdami įdėti bateriją, užrakinkite bateriją rakteliu. Paspauskite, kad baterijos rankena būtų lygiai ir atlenkite rėmą.

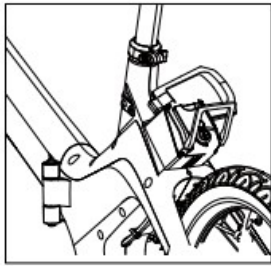

3. Baterijos įkrovimas 1 būdu: atverkite guminį įkrovimo jungties dangtelį ir įkraukite.

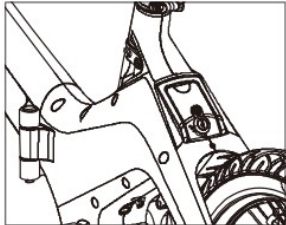

4. Baterijos įkrovimas 2 būdu: įkraukite išimtą iš prietaiso bateriją (tai pravartu, nes nereikia prie el. lizdo nešti dviračio).

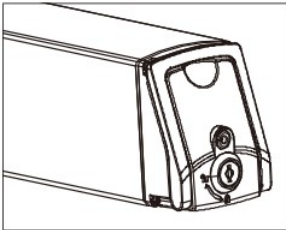

9. Greitas sulankstymas, ėjimas su el. dviračiu ir jo nešimas

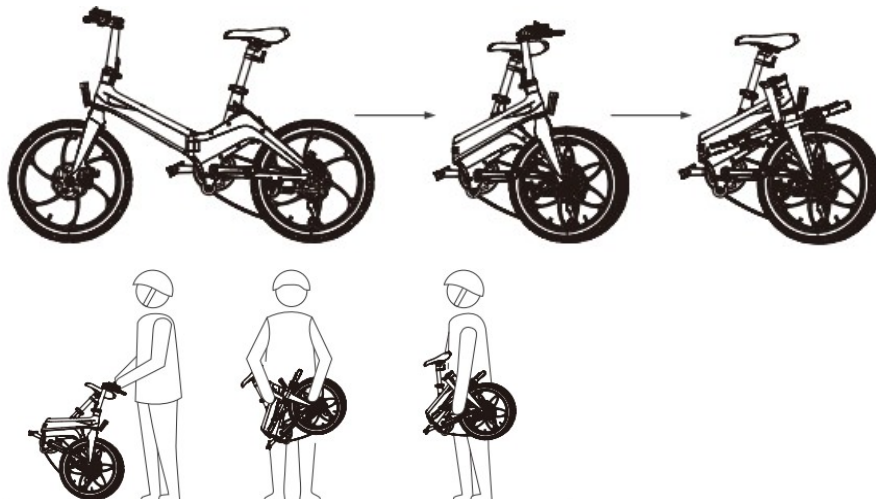

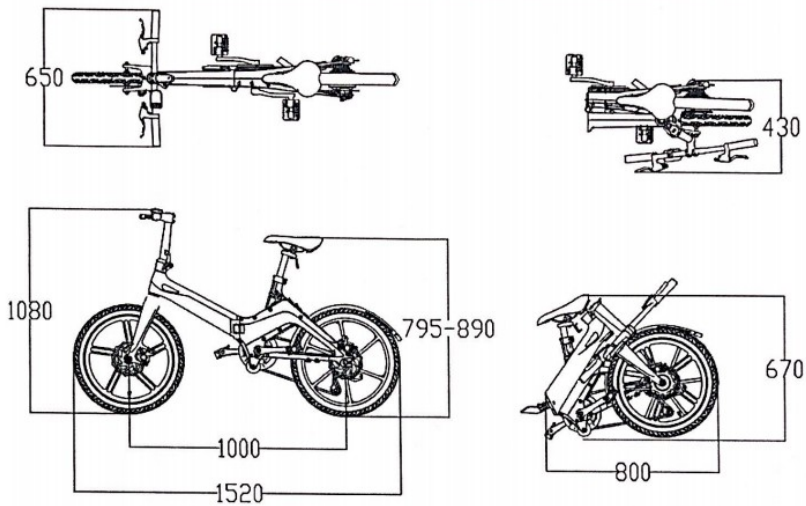

10. Saugumo įspėjimai:

1. Draudžiama važiuoti greitkeliais ir visur, kur draudžiamas dviračių eismas.
2. Draudžiama važiuoti slidžiais keliais.
3. Draudžiama važiuoti laikantis vairo rankenų viena ranka arba visai nesilaikant vairo.
4. Draudžiama važiuoti laiptais.

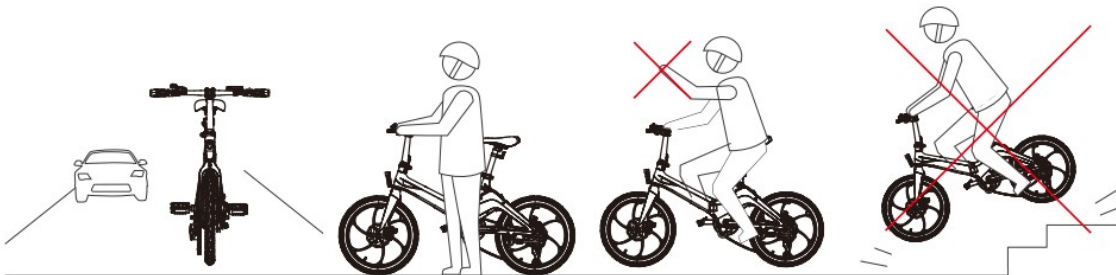

DĖMESIO: laikytės Lietuvos respublikos elektrinių dviračių vairavimą reglamentuojančių teisės normų ir įstatymų. Produkto pardavėjas neatsako už žalą, patirtą nesaugiai naudojant prietaisą.

DĖMESIO: važiuodami el. dviračiu dėvėkite apsaugos priemones (saugos šalmą, kelių ir alkūnių apsaugas).

1. Patikrinkite prietaiso būklę prieš kiekvieną naudojimą ir įsitinkinkite, kad stabdžiai veikia gerai, baterija pilnai įkrauta, padangos pakankamai pripūstos, nėra neįprastų garsų, neatsileidę varžtai ir t. t.
2. Nevažiuokite slidžia kelio danga, ypač venkite snieguoto, apledėjusio, šlapio kelio.
3. Nevažiuokite didesne nei 15° įkalne.
4. Jei jums būtina važiuoti lyjant ar sningant, važiuokite mažu greičiu ir išlaikykite saugų atstumą nuo priekyje esančių transporto priemonių.
5. Vaikai iki 12 metų negali naudotis šiuo prietaisu.
6. Venkite staigaus stabdymo ir greičio didinimo, nesilenkite į priekį ar atgal važiuodami.
7. Baterijos įkrovai esant žemai, važiuokite vienodu mažu greičiu ir įkraukite bateriją kuo greičiau.
8. Esant neišvengiamam būtinumui kristi nuo dviračio, pirmiausia saugokite savo sveikatą, o ne dviratį.
9. Važiuodami nelaikykite rankų kišenėse.
10. Nelaikykite dviračio automobilio bagažinėje ilgai esant karštam orui.
11. Visuomet važiavimo metu sekite aplinkines sąlygas ir galimas kliūtis kelyje, kad galėtumėte bet kada sustoti.
12. Nevažiuokite tamsiuoju paros metu. Važiuojant tamsoje, įsijunkite žibintus, važiuokite mažu greičiu.
13. Nevažiuokite atgal.
14. Neperleiskite naudotis prietaiso asmenims, kurie nemoka juo naudotis.
15. Nevažiuokite, jei esate apsvaigę nuo alkoholio, vaistų, nesijaučiate gerai ar esate pavargę.
16. Didinkite greitį po truputį. Per greita akceleracija gali baigtis susižalojimu.
17. Stabdžių rankenėlės: kairė – priekiniam stabdžiui, dešinė – galiniam.

11. Baterijos įspėjimai ir įkrovimas:

1. Nekraukite baterijos žemesnėje ar aukštesnėje temperatūroje nei 0–45°C.

2. Nedėkite ir nelaikykite baterijos rūgštiniame ar šarminiame skystyje, saugokite nuo drėgmės, lietaus, karščio ir ugnies šaltinių.
3. Nesumaišykite teigiamo ir neigiamo baterijos polių, ją įdėdami. Nemėginkite atidarinėti, ardyti, modifikuoti baterijos.
4. Įkraukite bateriją tik su originaliu įkrovikliu. Nenaudokite kitų gamintojų įkroviklių, ilgiklių ir pan.
5. Ruošiantis nenaudoti baterijos (dviračio) ilgesnį laiką, laikykite bateriją sausoje, vėsioje vietoje ir įkraukite kas 2 mėn. netrumpiau nei 2 val.
6. Baigus įkrovimą visuomet atjunkite įkroviklį. Nekiškite įkroviklio į el. tinklo lizdą, jei įkroviklis neprijungtas prie prietaiso. Baigus įkrovimą, pirma atjunkite įkroviklį iš el. tinklo lizdo ir tik tuomet iš prietaiso jungties.
7. Jeigu įkroviklis staiga nustoja veikti, perkaista ir išsiskiria specifinis kvapas, nedelsiant atjunkite įkroviklį iš el. lizdo ir kreipkitės į servisą.
8. Nedaužykite, nelaužykite įkroviklio, neardykite ir nebandykite jo taisyti patys. Saugokite nuo drėgmės.
9. Nesivežiokite įkroviklio kartu su savimi dviračiu. Jei tai neišvengiama, įkroviklį vežkitės gerai apsaugotą.
10. Stenkitės, kad baterija niekada pilnai neišsikrautų. Kraukite bateriją po kiekvieno naudojimo ir neleiskite jai išsiekvoti, kad liktų mažiau nei 20% įkrovos.
11. Ličio jonų baterijos talpa mažės esant -10°C temperatūrai, baterijos talpa bus 70%, 0°C temperatūroje – 80%.

DĖMESIO! Jeigu elektrinio dviračio įkrovimo jungtyje yra apsauginių putų likučiai, jas išimkite naudodami tik medinius arba plastikinius įrankius. Niekada nelieskite kontakto pašaliniais metaliniais įrankiais.

12. Laikymas ir priežiūra:

1. Laikykite prietaisą sausoje, vėsioje vietoje, toliau nuo tiesioginių saulės spindulių ir lietaus.
 2. Reguliariai tikrinkite kiekvieną varžtą, kad jie būtų tinkamai priveržti.
 3. Norint nuvalyti dėmę ant prietaiso rėmo, naudokite minkštą, lengvai drėgną šluostę. Nenaudokite alkoholinio pagrindo, cheminių, rūgštinių, šarminių, edžių, abrazyvinių valiklių.
 4. Grandinės įtempimas turi būti: aukštyrnis ir žemyn nedaugiau kaip 10 mm. Jeigu grandinė yra atsileidusi, įtempimą reikia atstatyti į reikiamą lygmenį.
 5. Tikrinkite diskinių stabdžių veikimą prieš kiekvieną naudojimą ir kreipkitės į servisą, pastebėjus, kad stabdžiai tinkamai neveikia.
 6. Kas 3 mėn. sutepkite alyva prietaiso sulenkimo mechanizmą.
 7. Jeigu amortizatoriai neveikia arba yra sugadinti, juos reikia pakeisti – kreipkitės į servisą.
- DĖMESIO:** nepanardinkite prietaiso į vandenį ir nepurškite jo vandens srove.

Reguliarus detalių tikrinimo lentelė:

Detalė/veiksmas	Tikrinimo priežastis/veiksmas
Stabdžiai	Patikrinkite, ar atlieka stabdymo funkciją.
Padangos	Patikrinkite, ar pakankamas slėgis padangose.
Amortizatoriai	Nuvalykite, sutepkite.
Droselis	Patikrinkite, ar tinkamai veikia.
Laidai	Patikrinkite, ar laidai nenutrūkę, nepažeisti.
Varžtai	Patikrinkite, ar varžtai nėra atsileidę. Priveržkite.
Baterija	Įsitikinkite, kad baterija tinkamai veikia, jos talpa nėra sumažėjusi.
Įkroviklis	Patikrinkite, ar kontaktai ir laidas nėra pažeisti.
Sutepimas	Patikrinkite, ar visos judančios dalys yra tinkamai suteptos.
Valymas	Laikykite prietaisą švarų ir prižiūrėtą, kad užtikrintumėte jo ilgaamžiškumą.

13. Galimų trikdžių sprendimas

Problema	Galima priežastis	Sprendimas
Prietaisas neįsijungia.	1. Baterija netinkamai įdėta. 2. Baterija neįkrauta.	1. Patikrinkite, ar baterija tinkamai įdėta. 2. Įkraukite bateriją.
Mažas prietaiso nuvažiuojamas	1. Žema baterijos įkrova.	1. Įkraukite bateriją pilnai.

atstumas.	<ul style="list-style-type: none"> 2. Nepakankamas padangų slėgis. 3. Važiuojant nuolat stabdoma, įjungiamo-išjungiamo, prietaisas yra perkrautas. 4. Susidėvėjusi baterija. 5. Aplinkos temperatūra per žema. 	<ul style="list-style-type: none"> 2. Pripūskite padangas. 3. Laikykitės tinkamų vairavimo įgūdžių. 4. Kreipkitės į servisą. 5. Važiuokite plusinėje temperatūroje.
Baterija neįsikrauna.	<ul style="list-style-type: none"> 1. Įkroviklis netinkamai įjungtas. 2. Temperatūra per žema/aukšta. 	<ul style="list-style-type: none"> 1. Tinkamai įjunkite įkroviklį. 2. Įkraukite tinkamoje temperatūroje (žr. aukščiau).
Ekranėlis nieko nerodo.	<ul style="list-style-type: none"> 1. Prietaisas neįjungtas. 2. Ekranėlis sugedęs. 	<ul style="list-style-type: none"> 1. Patikrinkite, ar baterija tinkamai įdėta, įkraukite bateriją, įjunkite prietaisą. 2. Kreipkitės į servisą.
Variklis neįsijungia.	<ul style="list-style-type: none"> 1. Stabdoma. 2. M mygtuko gedimas. 	<ul style="list-style-type: none"> 1. Įsitikinkite, kad nėra spaudžiamas stabdis. 2. Kreipkitės į servisą.

GARANTINIAI TERMINAI: prietaisui taikoma 24 mėn. garantija, baterijai – 6 mėn. garantija.

14. Pagrindiniai techniniai parametrai:

Matmenys	1520 x 570 x 1050 mm
Matmenys sulenkto	810 x 650 x 600 mm
Sėdynės aukštis	800 – 860 mm, reguliuojamas
Svoris (be baterijos)	19,6 kg
Stabdžiai	Priekiniai ir galiniai diskiniai
Padangos	20 x 2,125 colio (50,8 x 5,4 cm)
Rėmas	Magnio ir aliuminio lydinys
Maksimali apkrova	120 kg
Važiavimas į kalnes	<15°
Žibintai	Priekiniai LED
Stabdymo kelias (sausas)	5 m (greitis 20 km/val.)
Stabdymo kelias (šlapias)	10 m (greitis 15 km/val.)
Darbinė temperatūra	-10–50°C
Baterija	36 V, 7,8 Ah, LG ličio jonų, išimama
Baterijos svoris	1,8 kg
Įkrovimo srovė	Maks. 2A
Įkrovimo laikas	3–5 val.
El. išseikvojimas įkrovimo metu	0,3 kWh
Baterijos ilgaamžiškumas	>800 įkrovimų
Įkrovimo temperatūra	0–45°C
Įėjimas	100–240 V, 50/60 Hz, 2.0 A
Išėjimas	42 V, 2A
Ekranėlis	LCD
Pavaros	3
Įtampa/galia	36 V/250 W
Sukimo momentas	10,8 Nm
Atsparumas vandeniui	IPX4

GARANTINIO APTARNAVIMO SUTARTIS

Prekės pavadinimas

Modelis

Serijos numeris (nurodyti, jei yra)

Pardavimo data: 20..... mėn. d. Kaina

Garantinis laikotarpis mėnesiais: 12 24 36 48

Pardavėjas

Garantinis laikotarpis profesionaliai technikai - 12 mėn.

Pardavėjo parašas

GARANTIJOS SĄLYGOS

- Pristatant prekę į „Krinona“ seviso centrą, ji privalo būti išvalyta. Transportuojant kurjerių pagalba prekė turi būti siunčiama saugų transportavimą užtikrinančioje pakuotėje.
- Prieš pradėdam naudoti prekę, primygtinai rekomenduojame perskaityti prekės Vartotojo vadovą ir juo vadovautis. Vartotojo vadovą galite rasti www.krinona.lt. Papildomos informacijos apie prekės naudojimą ieškokite [Youtube.com](https://www.youtube.com) nurodydami prekės modelį ir/arba pavadinimą.
- Gedimo atveju, pirkėjas gali kreiptis į „Krinona“ servisą arba prekės pardavėją.
- Garantinis terminas pradėdamas skaičiuoti nuo prekės įsigijimo dienos ir baigiasi LR įstatymų numatyta tvarka, jeigu prekės įsigijimo sutartis nenumato kitaip.
- Pirkėjas, pristatydamas prekę garantiniam aptarnavimui, privalo pateikti prekės įsigijimo faktą patvirtinantį dokumentą.
- Prekės skirtos TIK BUITINIAM NAUDOJIMUI, pardavėjas pasilieka teisę netaikyti garantinių įsipareigojimų jei buitiniam naudojimui skirta prekė buvo naudojama komerciniais tikslais t.y. naudojama pajamoms gauti ar perleista tretiesiems asmenims nuomos pagrindu.
- Suremontavus arba pakeitus sugedusią prekę, garantijos terminas ir sąlygos galioja likusį garantijos laiką, bet ne trumpiau nei 3 mėn.
- Prekės spalvos / dangos pakitimai ar kosmetiniai paviršiaus pažeidimai, atsiradę eksploatacijos eigoje, nelaikomi gamykliniu defektu.
- Pardavėjas neįsipareigoja duoti pakaitinį įrenginį ar atlyginti menamą žalą dėl negalėjimo naudotis preke garantinio aptarnavimo atveju.
- Pardavėjas šias garantines sąlygas užtikrina tik Lietuvos teritorijoje.
- Nesant techninėms galimybėms sugedusią prekę pataisyti, prekė keičiama nauja ne prastesnių techninių parametrų preke arba už ją grąžinami pinigai (pinigų grąžinimo atveju privaloma grąžinti pilną komplektą išskyrus pakuotę).
- Fizinių asmenų įsigytoms prekėms taikomas 24 mėn, o juridinių asmenų 12 mėn. garantinio aptarnavimo terminas, (Pardavėjas pasilieka teisę nustatyti ilgesnį garantinį terminą), bet eksploatacinėms dalims, kurių techninės charakteristikos tiesiogiai priklauso nuo eksploatacijos intensyvumo ir kinta eksploatacijos eigoje, priklausomai nuo naudojimo intensyvumo ir įpročių garantija gali būti apribota*

GARANTIJA NĖRA TAIKOMA:

- Mechanškai pažeistai ar ne UAB „Krinona“ įgaliotame servise ardytai / sąmoningai sugadintai prekei.
- Prekei, kuri buvo naudojama ne pagal paskirtį, įskaitant buitinių prietaisų naudojimą komerciniams tikslams.
- Prekei, kurios gedimas atsirado dėl pirkėjo kaltės, įskaitant netinkamo (kieto) vandens naudojimo sukeltas pasekmes (užkalkėjimas), į įrenginio vidų patekusį skystį, statybines dulkes, svetimkūnius, vabzdžius ir kt.
- Prekei, kurios gedimas atsirado dėl aplinkos veiksnių (lietaus, gaisro, potvynio, vėjo ar sniego, viršįtampių el. tinkle).
- Programinei įrangai, parduodamai kartu su preke.
- Filtrams, plastmasiniams indams, antgaliams, žarnoms, peiliukams, ašelėms, sieteliams, tinkleliams, dirželiams, gofoms, nuotolinio valdymo pultams, prekių priedams ir dalims bei mazgams, kurių eksploataavimo laikas yra ribotas ir tiesiogiai priklauso nuo eksploatacijos intensyvumo bei įpročių.

*Baterijoms / akumuliatoriams taikomas 6 mėn. garantinis terminas, po jo eksploatacijos eigoje baterijos / akumuliatoriaus techninės charakteristikos ir savybės gali natūraliai prastėti, bet tai nebus traktuojama kaip gamyklinis defektas. Tai tiesiog natūrali eksploatacijos pasekmė.

GARANTINIS REMONTAS ATLIEKAMAS
UAB „Krinona“, Raudondvario pl. 162, LT47174, Kaunas.
Tel. 8 640 33213 / 8 655 94090
el. paštas - servisas@krinona.lt