

Karšto oro gruzdintuvė

Prietaiso naudojimo ir saugos nuorodos

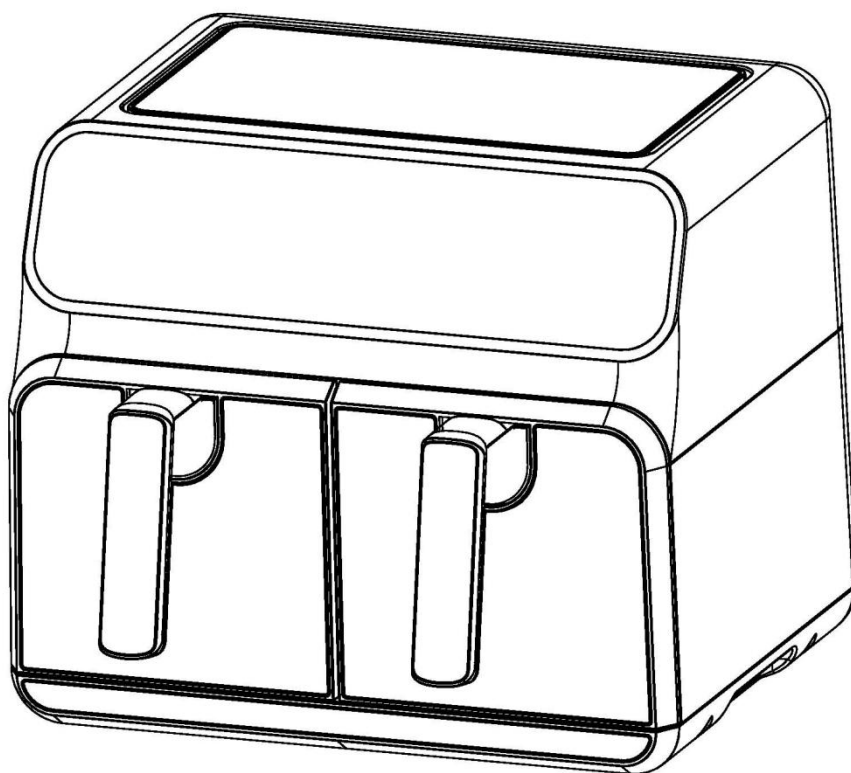

ORIGINALIOSIOS NAUDOJIMO INSTRUKCIJOS

SKIRTA NAUDOTI PATALPŲ VIDUJE IR BUITIES REIKMĖMS

Prieš pradėdami naudoti prietaisą, atidžiai perskaitykite ir susipažinkite su šioje instrukcijoje pateikta informacija. Išsaugokite šias instrukcijas, nes jų gali prireikti ateityje.

IŠSAUGOKITE ŠIAS INSTRUKCIJAS, NES JŲ GALI PRIREIKTI ATEITYJE

Prietaisas skirtas naudoti buities reikmėms ir nėra pritaikytas naudoti toliau nurodytose įstaigose –

- Parduotuvių, biurų ar kitų darbo vietų darbuotojų virtuvėse;
- Ūkyje, fermose;
- Viešbučiuose, nakvynės namuose ar kitose apgyvendinimo įstaigose;
- Nakvynės ir pusryčių paslaugas teikiančiose įstaigose.

SVARBI SAUGOS INFORMACIJA

Visuomet atsižvelkite ir laikykitės visų pagrindinių saugos nuorodų, įskaitant toliau pateiktas nuorodas, naudojant buitinius elektros prietaisus –

1. Atidžiai perskaitykite ir susipažinkite su šiose instrukcijose pateikta informacija.
2. Venkite sąlyčio su įkaitusiais prietaiso paviršiais.
3. Norėdami išvengti elektros šoko pavojaus, venkite panardinti elektros energijos maitinimo laidą, kištuką, ar prietaiso pagrindą į vandenį arba kitą skystį.
4. **PAVOJUS** – Šiame elektros prietaise įmontuotas kaitinimo elementas. Lietimui nepritaikyti prietaiso paviršiai gali įkaisti iki itin aukštos temperatūros. Kadangi skirtingi žmonės jaučia temperatūrą skirtingai, imkitės VISŲ ATSARGUMO PRIEMONIŲ naudojant prietaisą. Lieskite tik lietimui pritaikytas prietaiso rankenėles ir paviršius. Mūvėkite virtuvines pirštines ar kitas apsaugos priemones nudegimo pavojui išvengti. Lietimui nepritaikyti prietaiso paviršiai gali įkaisti iki itin aukštos temperatūros. Prieš pradėdami prietaiso valymą, palaukite, kol minėti paviršiai atvės.
5. Pašalinkite nenaudojamo prietaiso elektros energijos maitinimo laido kištuką iš elektros lizdo. Minėtą kištuką taip pat būtina pašalinti prieš pradėdami prietaiso valymo darbus. Prieš pradėdami prietaiso valymo darbus ar padėdami prietaisą į tam skirtą laikymo vietą, palaukite, kol minėtas prietaisas atvės.
6. Pastebėję pažeistą elektros energijos maitinimo laidą, nedelsiant kreipkitės į autorizuotą serviso centrą.
7. Naudojant prietaisą kartu su gamintojo nerekomenduojamais priedais, gresia nelaimingo atsitikimo ar sužalojimo pavojus.
8. Naudoti prietaisą lauke draudžiama.
9. Nepalikite kabančio elektros energijos maitinimo laido virš stalo ar spintelės krašto bei venkite jo sąlyčio su įkaitusiais paviršiais.
10. Laikyti prietaisą šalia dujinės ar elektrinės viryklės arba įkaitusios orkaitės – draudžiama.
11. Imkitės visų atsargumo priemonių perkeldami prietaisą su karštu aliejumi arba kitais įkaitusiais skysčiais.
12. Įjunkite elektros energijos maitinimo laido kištuką į prietaiso lizdą ir tik tada į elektros lizdą. Prieš pašalindami elektros energijos maitinimo laido kištuką iš elektros lizdo, perkelkite prietaiso įjungimo, išjungimo jungiklį ties „OFF“ padėtimi.
13. Naudoti prietaisą ne pagal gamintojo nurodytą paskirtį – draudžiama.
14. Vaikams žaisti su šiuo prietaisu – draudžiama. Prietaiso valymo darbus leidžiama atlikti 8 metų ir vyresnio amžiaus vaikams tik su suaugusiojo priežiūra.
15. Laikykite prietaisą ir minėto prietaiso elektros energijos maitinimo laidą vaikams nepasiekiamoje vietoje.
16. Prietaisas nėra pritaikytas naudoti su išoriniu laikmačiu ar nuotolinio valdymo pulteliu.

IVADAS

Karšto oro gruzdintuvė – puikus būdas paruošti mėgiamus ir sveikus patiekalus be didesnio vargo. Dėka karšto oro cirkuliavimo sistemos ir viršuje sumontuoto kaitinimo elemento, šiuo prietaisu galėsite paruošti įvairius patiekalus. Išskirtinė oro gruzdintuvės funkcija – galimybė šildyti maistą tolygiai iš visų pusių bei galimybė paruošti daugelį patiekalų be aliejaus.

TECHNINIAI DUOMENYS

----- Įtampa – 220–240 V ~50–60 Hz

----- Galia – 1700 W

----- Kepimo krepšelių talpa – 8,0 litrai

----- Temperatūros intervalas – nuo 60 °C iki 200 °C laipsnių

----- Laikmačio intervalas (nuo 1 iki 60 min.)

BENDROJI INFORMACIJA

1. Valdymo skydelis
2. Kepimo krepšelio rankenėlė
3. Kepimo krepšelis
4. Korpusas
5. Oro išleidimo anga
6. Maitinimo laidas (elektros energijos maitinimo laidas)
7. Kepimo grotelės

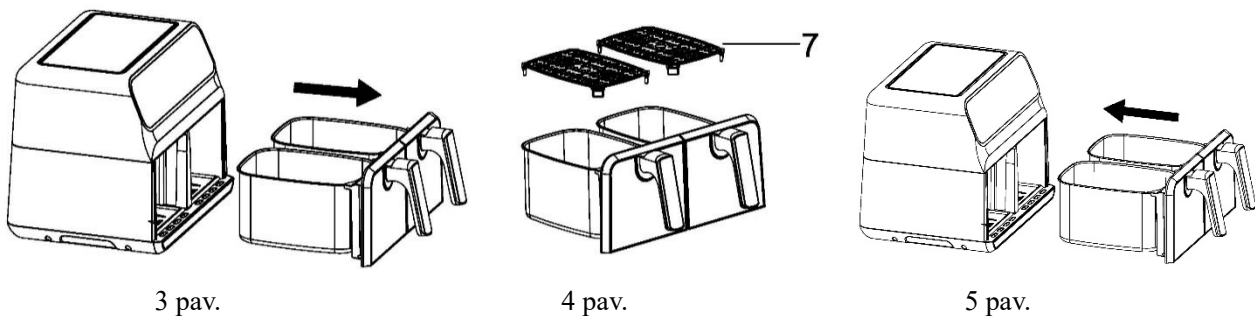
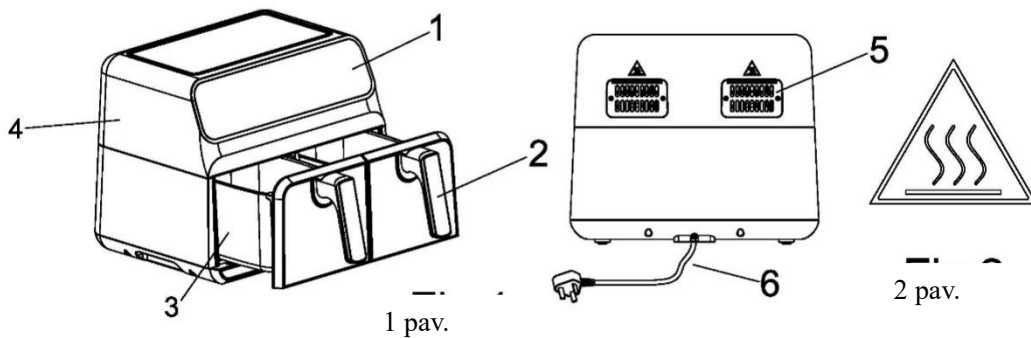

Svarbi informacija

Pavojus

- Šiuo prietaisu gali naudotis 8 metų ir vyresnio amžiaus vaikai, asmenys, turintys fizinių, juslinių ar protinių sutrikimų, arba asmenys, neturintys prietaiso naudojimo patirties ar žinių, tik tuo atveju, jei juos prižiūri kitas asmuo arba jie buvo supažindinti su saugiu prietaiso naudojimu bei galimais pavojais. Vaikams žaisti su šiuo prietaisu – draudžiama. Prietaiso valymo darbus gali atlikti tik vyresnio nei 8 metų amžiaus vaikai su suaugusiojo priežiūra.
 - Laikykite prietaisą ir minėto prietaiso elektros energijos maitinimo laidą vaikams nepasiekiamoje vietoje.
 - Panardinti prietaiso korpuso dalį, kurioje sumontuotos elektros sudedamosios dalys ar kaitinimo elementas, į vandenį ar plauti po bėgančiu vandeniu – draudžiama.
 - Venkite vandens ar kito skysčio patekimo į prietaiso vidų. Gresia elektros šoko pavojus.
 - Visuomet sudėkite kepti numatytus maisto produktus ant tam skirtų kepimo grotelių. Taip išvengsite minėtų produktų sąlyčio su kaitinimo elementu pavojaus.
 - Uždengti veikiančio prietaiso oro įleidimo ar išleidimo angas – draudžiama.
 - Pilti aliejų į prietaiso krepšelį – draudžiama. Gresia gaisro pavojus.
 - Liesti įjungto prietaiso vidinę dalį – draudžiama. Gresia sužalojimo pavojus.
- Veikiančio prietaiso lietimui skirti paviršiai gali įkaisti iki itin aukštos temperatūros.

ĮSPĖJIMAS

- Patikrinkite, ar prietaiso techninių duomenų plokštelėje nurodyta elektros energijos įtampa sutampa su jūsų elektros lizdo tiekiamą įtampa.
- Naudoti prietaisą pastebėjus elektros energijos maitinimo laido, kištuko ar minėto prietaiso pažeidimą – draudžiama.
- Perduoti elektros energijos maitinimo laidą remonto darbams atlikti ne autorizuotam servisui – draudžiama.
- Venkite elektros energijos maitinimo laido sąlyčio su įkaitusiais paviršiais.
- Įjungti prietaiso elektros energijos maitinimo laido kištuką į elektros lizdą ar atlikti prietaiso tvarkymo darbus šlapiomis arba drėgnomis rankomis – draudžiama.
- Laikyti prietaisą prie sienos ar kito elektros prietaiso – draudžiama. Palikite aplink prietaisą bent 10 cm dydžio laisvos vietos iš visų pusių ir virš prietaiso tinkamai oro cirkuliacijai užtikrinti.
Laikyti pašalinius daiktus ant prietaiso viršaus – draudžiama.
- Naudoti prietaisą ne pagal gamintojo numatytą paskirtį – draudžiama.
- Palikti įjungtą prietaisą be priežiūros – draudžiama.
- Ruošiant maistą karšto oro gruzdintuvėje, iš minėtos gruzdintuvės oro išleidimo angų pašalinamas įkaitęs oras. Venkite karšto oro sąlyčio su veido ar rankų oda.
Imkitės visų atsargumo priemonių šalinant kepimo krepšelius. Iš karšto oro gruzdintuvės vidaus gali pasišalinti karšto oro pliūpsnis.
- Veikiančio prietaiso lietimui pritaikyti paviršiai gali įkaisti iki itin aukštos temperatūros (2 pav.).
- Pastebėję iš prietaiso sklindančius juodos spalvos dūmus, nedelsiant išjunkite minėto prietaiso elektros energijos maitinimo laido kištuką iš elektros lizdo. Prieš pašalindami kepimo krepšelį iš prietaiso vidaus, palaukite, kol minėti dūmai išsisklaidys.

Įspėjimas

- Pastatykite ir laikykite prietaisą ant lygaus ir tvirto paviršiaus.
- Prietaisas skirtas buities reikmėms. Prietaisas nėra skirtas naudoti biurų virtuvėlėse, ūkyje, fermose, nakvynės namuose ar kitose ne gyvenamos paskirties įstaigose. Prietaisas taip pat nėra skirtas naudoti viešbučiuose, nakvynės namuose, apgyvendinimo ir pusryčių paslaugas tiekiančiose įstaigose bei kitose apgyvendinimo paslaugas teikiančiose įstaigose.
- Gamintojo garantinė priežiūra netaikoma gedimams šalinti, kurie atsirado netinkamai naudojant prietaisą, naudojant prietaisą komercinei veiklai vykdyti arba naudojant prietaisą ne pagal gamintojo numatytą paskirtį bei nesilaikant šiose naudojimo instrukcijose pateiktų reikalavimų ir nuorodų.
- Palikti į elektros lizdą įjungtą nenaudojamą prietaisą – draudžiama.

- Prietaisui atvėsti reikia maždaug 30 minučių. Prieš pradėdami prietaiso tvarkymo ar valymo darbus, palaukite, kol minėtas prietaisas atvės.

Būtni atlikti veiksmai prieš pirmąjį prietaiso paleidimą

1. Pašalinkite visas pakavimo medžiagas nuo prietaiso.
2. Pašalinkite visas etiketes ir lipdukus nuo prietaiso.
3. Kruopščiai nuplaukite kepimo krepšelį ir kepimo groteles po karštu vandeniu. Naudokite ploviklį ir švelnią kempinėlą minėtoms dalims nuplauti.
4. Nuvalykite prietaiso vidinius ir išorinius paviršius drėgna šluoste.

Karšto oro gruzdintuvė naudoja karštą orą patiekalams ruošti. Pilti aliejų ar kepimo taukus į kepimo krepšelį – draudžiama.

Pastaba – Pirmą kartą įjungus prietaisą, iš minėto prietaiso gali skliti nemalonus kvapas ar dūmai. Tai – įprastas reiškinys ir nėra prietaiso gedimas. Tai neturi jokios neigiamos įtakos tinkamam ar saugiam prietaiso veikimui.

Prietaiso paruošimo naudojimui nuorodos

- 1 Pastatykite ir laikykite prietaisą ant lygaus ir tvirto paviršiaus.

Laikyti prietaisą ant karščiui neatsparaus paviršiaus – draudžiama.

- 2 Įstatykite kepimo groteles į kepimo krepšelį (7 pav.). Įstatykite abi kepimo groteles, kojomis į apačią, į kepimo krepšelius ir įstumkite minėtus krepšelius į karšto oro gruzdintuvės vidų.

Pilti aliejų ar kitą skystį į kepimo krepšelį – draudžiama.

Laikyti pašalinius daiktus ant prietaiso viršaus – draudžiama. Gresia oro cirkuliacijos sutrikimo ir netinkamai paruošto maisto pavojus.

PRIETAISO NAUDOJIMO NUORODOS

Karšto oro gruzdintuvėje be aliejaus galima ruošti įvairius patiekalus.

Patiekalų ruošimas naudojant karštą orą

1. Elektros laidą kištuką įjunkite į įžemintą elektros lizdą.
2. Iš karšto oro gruzdintuvės atsargiai ištraukite kepimo indą (6 pav.).
3. Į kepimo krepšelį sudėkite numatytus ruošti maisto produktus. (5 pav.)
4. Kepimo indą įstatykite atgal į karšto oro gruzdintuvę (4 pav.).

Atkreipkite dėmesį, kad kepimo indas turi būti gerai sulygiuotas su gruzdintuvės korpuse esančiomis kreipiančiosiomis.

Niekada nenaudokite kepimo indo be jo viduje esančio krepšelio.

Dėmesio: Nelieskite kepimo indo naudojimo metu ir po naudojimo, kadangi jis stipriai įkaista. Kepimo indą laikykite tik už rankenos.

5. Nustatykite maisto produktų paruošimui reikalingą trukmę (žr. šio skyriaus skiltį „Nustatymai“).

6. Kai kuriuos maisto produktus, įpusėjus ruošimo laikui, reikia supurtyti (žr. šio skyriaus skiltį „Nustatymai“). Darydami tai, ištraukite kepimo indą laikydami už rankenos ir supurtykite jį. Tada kepimo indą vėl įstatykite į gruzdintuvę.

7. Kai išgirsite garsinį signalą, gaminimo laikas bus pasibaigęs. Išimkite indą iš gruzdintuvės.

Pastaba: Taip pat prietaisą galite išjungti ir rankiniu būdu. Norėdami tai padaryti, nustatykite laiką į 1.

Patarimas: Temperatūrą ir laiką galima reguliuoti pagal poreikį gaminimo metu. Jūsų nustatymai

bus saugomi apie 10 minučių po to, kai kepimo indą išimsite iš gruzdintuvės.

8. Pažiūrėkite ar maisto produktai iškepę.

Jei maisto produktai neiškepę, tiesiog vėl įdėkite kepimo indą į gruzdintuvę ir nustatykite laikmatį kelioms papildomoms minutėms.

9. Norėdami išimti maisto produktus (pvz., bulvytes), ištraukite kepimo indą iš gruzdintuvės, padėkite jį ant karščiui atsparaus paviršiaus ir paspauskite rankenos mygtuką bei išimkite krepšelį iš kepimo indo.

Pastaba: Neapverskite kepimo indo su visu jame esančiu krepšeliu, kadangi inde susikaupę riebalai išbėgs ant maisto produktų.

Kepimo indas ir jame esantys maisto produktai yra karšti. Priklausomai nuo gruzdintuvėje ruošiamų maisto produktų tipo, iš kepimo indo gali veržtis garas.

10. Krepšelio turinį išdėkite į dubenį ar lėkštę.

11. Kai tik produktų partija yra iškepta, gruzdintuvė yra paruošta naujos partijos kepimui.

VALDYMO SKYDELIO INSTRUKCIJA

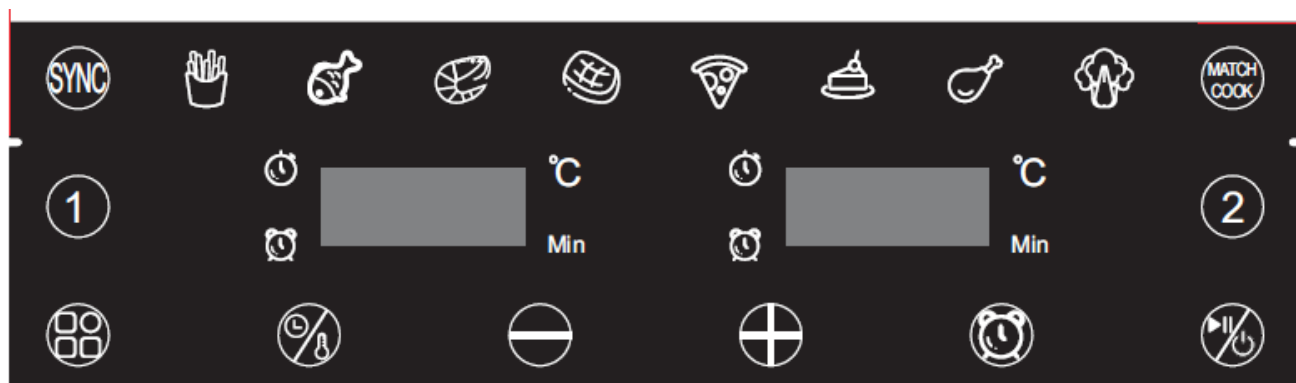



Naudojimo instrukcijos:

1. Įjungus prietaisą, 1 sekundę švies visi jo indikatoriai ir skaitmeninis ekranas, o po to užges. Tuo pačiu metu skambės







garsinis signalas ir švies įjungimo būsenos  lemputė.

2. Paspauskite  mygtuką 0,5 sekundės, kad įjungtumėte prietaisą. Kai prietaisas yra įjungiamas, 8 lemputės dviejuose jo ekranuose nešviečia, o kitos lemputės dviejuose ekranuose yra „--“.

3. Šiuo momentu naudotojas pagal poreikius turi pasirinkti 1 arba 2 kepimo indus, Pasirinkus , ims mirksėti  ir  indikatoriai, mirksės atitinkamas meniu indikatorius.





Ims šviesti 1 kepimo indo ekranas ir jame bus rodomas numatytasis 180°C/15min arba 360°F/15min meniu. Temperatūros ir laiko rodmenys yra rodomi pakaitomis. Yra rodomi kairysis ir dešinysis ekrano indikatoriai.





Atitinkamas ekranas; 2 kepimo indikatoriuje yra rodoma „----“.





4. Pasirinkite meniu , pasirinkite meniu numerį, ims mirksėti atitinkamas meniu indikatorius, kiti indikatoriai švies nemirksėdami, ekrane bus rodoma atitinkama to punkto temperatūra, 3 sekundes neatliekant jokių veiksmų, temperatūra ir laikas bus rodomi pakaitomis; Norėdami reguliuoti laiką ir temperatūrą, pirmiausia pasirinkite temperatūros ir laiko nustatymo mygtuką , kai abiejose ekrano pusėse ims šviesti atitinkamas indikatorius, spausdami   nustatykite temperatūrą ir laiką, Baigę nustatymą, paspauskite paleidimo ir pauzės mygtuką ,  indikatorius ims šviesti, Po prietaiso paleidimo, pasirinkto meniu punkto indikatorius ims šviesti, o kiti meniu indikatoriai užges, įsijungs prietaiso darbo režimas, ekrane pakaitomis bus rodoma temperatūra ir laikas, Baigus darbą, meniu pasirinkimo mygtuku

 Negalėsite pasirinkti dar kartą;

5. Pasirinkę 2 kepimo indą, pakartokite 3 ir 4 žingsnius;

6. kai meniu pasirinksite 1 kepimo indą, prietaisas neįsijungs, pasirinkite 2 kepimo indą,  indikatorius ims šviesti, Pakaitomis bus rodoma 1 kepimo indo temperatūra ir laikas. Tą patį padarykite 3 ir 4 žingsniuose antram kepimo indui, Baigę pasirinkimą, paspauskite paleidimo ir pauzės mygtuką , esant įjungtam abiejų kepimo indų darbo režimui, ekrane, jų meniu pakaitomis yra rodoma temperatūra ir laikas; Jei yra pasirinktas 2 kepimo indas ir norite reguliuoti 1 kepimo indo temperatūrą ir laiką, pirma paspauskite 1 indo mygtuką , baigę reguliavimą paspauskite paleidimo mygtuką , Abiejų kepimo indų darbo režimas yra įjungtas vienu metu;

7. Paspauskite paleidimo/pauzės mygtuką, kai prietaisas yra įjungtas ,  Ims mirksėti atitinkami meniu ir kepimo indų indikatoriai, kiti meniu indikatoriai švies nemirksėdami, prietaisas pristabdys kaitinimą, ventiliatorius po 20 sekundžių sustos, du kepimo indai veikia vienu metu, jų veikimas irgi pristabdomas vienu metu; Jei norite pristabdyti 1 indo veikimą, būtina pasirinkti 1 indą , Paspauskite įjungimo mygtuką dar kartą , 1 indo veikimas yra pristabdytas reguliavimui. Kai veikimas yra pristabdytas, atitinkamame ekrane pakaitomis yra rodoma programos temperatūra ir laikas; Taip pat atliekamas ir 2 indo veikimo pristabdymas;

8. Veikiant prietaisui, jo įjungimo mygtuką  2 sekundes palaikykite nuspausta, iš prietaiso pasigirs garsinis signalas ir dviejų kepimo indų veikimo režimas bus išjungtas, ekrane bus rodoma OFF, švies įjungimo  mygtukas, visi kiti indikatoriai nešvies; Jei norite atskirai išjungti 1 arba 2 kepimo indą, pasirinkite atitinkamai , , Tada, 2 sekundes palaikykite nuspausta įjungimo mygtuką , Kai jūsų pasirinktas kepimo indas bus išjungtas, jo ekrane bus rodoma OFF.

9. Prietaiso veikimo būseną. Jei norite reguliuoti temperatūrą, pirma pasirinkite  arba , Tada iš laiko ir









temperatūros mygtukų pagal poreikį pasirinkite temperatūros ir laiko mygtuką. Nustatykite temperatūrą ir laiką, 5 sekundes po nustatymo neatlikdami jokių veiksmų, išeisite iš nustatymo režimo;



10. Garsinio signalo priminimas, įprastas mygtukų veikimas: trumpas paspaudimas, trumpas garsinis signalas, ilgas paspaudimas, ilgas signalas; Yra 5 skirtingi garso signalai, atitinkamame ekrane rodoma OFF, atitinkamas indikatorius nešviečia, tas pats, kaip ir esant išjungtam veikimo režimui;

11. Kai yra pasirinktas 1 arba 2 kepimo indas, ilgu atitinkamo mygtuko paspaudimu atšauksite pasirinkimą.

12. **Atminties funkcija: Prietaisas turi atminties funkciją. Pavyzdžiui, kai prietaisas naudojamas (2), blauzdelių kepimui, yra naudojamas sparnelių meniu, yra nustatoma 200°C temperatūra ir 20 min. laikas. Baigus naudotis prietaisu, maitinimas neišjungiamas. Atminties funkcija išnyksta praėjus vienai valandai po el. energijos tiekimo nutraukimo.**

13. Du kepimo indai veikia vienu metu,  Mygtuko indikatorius ir atitinkamas kepimo indikatorius kartu mirksi 1 karto per 6 sekundes dažnumu, išjungimo laikas yra trumpesnis nei 0,5 sekundės,  Mygtuko indikatorius ir atitinkamas  kepimo indo meniu indikatorius vienu metu mirksi 1 karto per 6 sekundes dažnumu, užgesimo laikas < 0,5 sekundės, kairė ir dešinė mirksi pakaitomis, kairės ir dešinės intervalo laikas yra 3 sekundės. .

14. Synchroniškos gaminimo pabaigos funkcija: Po paleidimo, pasirinkite  ir  kepimo indus, kai dviejų kepimo indų gaminimo trukmė yra nevienoda, paspauskite mygtuką , indikatorius ims mirksėti, tuo metu paspauskite mygtuką , įsijungs tas kepimo indas, kurio nustatyta gaminimo trukmė yra ilgesnė, o indo, kuriam yra nustatyta trumpesnė gaminimo trukmė ekrane bus rodoma „HOLD“ ir indas neįsijungs, kai veikiant pirmajam indui ir trumpėjant likusiai jai veikimo trukmei ji taps vienoda su antrojo indo nustatyta gaminimo trukme, įsijungs ir antrasis indas, tokiu būdu abu indai baigs ruošti maistą vienu metu.

15. meniu kopijavimo funkcija: kai prietaisas yra įjungtas, nustatykite kepimo indo temperatūrą ir laiką, tada paspauskite mygtuką , ims mirksėti  indikatorius, tuo pačiu metu, kitam kepimo indui temperatūra ir

trukmė nėra nustatyta, nuspauskite paleidimo mygtuką  ir abu kepimo indai ims veikti naudodami tą patį meniu.

16.  Mygtukas yra naudojamas nustatyti kiekvienam kepimo indui atskirą priminimą.

Nustatymai

Žemiau esanti lentelė padės nustatyti pagrindinius nustatymus įvairiems maisto produktams.

Pastaba: Turėkite omenyje, kad šie nustatymai yra orientaciniai. Kadangi skiriasi maisto produktų kilmė, dydis, forma ir savitumas, mes negalime užtikrinti geriausios kepimo programos jūsų maisto produktams.

Kadangi „Rapid Air“ technologija akimirksniu įkaitina orą prietaiso viduje trumpam ištraukę kepimo indą iš prietaiso, kai kepama karštame ore, beveik nesutrukdysite proceso.

Patarimai

- Smulkių maisto produktų paruošimui paprastai reikia mažiau laiko nei stambesnių.
- Didesniam maisto kiekio paruošimui reikia tik šiek tiek daugiau laiko. Mažesniame maisto kiekio paruošimui reikia tik šiek tiek mažiau laiko.
- Viduryje kepimo laiko supurtę smulkesnius maisto produktus, optimizuosite galutinį rezultatą ir išvengsite nevienodai iškepusio maisto.
- Į šviežias bulves įpilkite šiek tiek aliejaus, tada bulvytės bus traškios. Įpylę aliejaus, maisto produktus karšto oro gruzdintuvėje kepkite dar kelias minutes.
- Karšto oro gruzdintuvėje nekepkite labai riebių maisto produktų, tokių kaip dešrelės.
- Užkandžius, kuriuos galima kepti orkaitėje, galima kepti ir gruzdintuvėje.
- Optimalus bulvių kiekis traškių bulvyčių paruošimui yra 500 gramų.
- Norėdami greitai ir lengvai paruošti užkandžius, naudokite iš anksto paruoštą tešlą. Iš anksto paruoštai tešlai taip pat reikalingas trumpesnis kepimo laikas nei naminei.
- Jei norite iškepti pyragą ar kišą arba jei norite kepti trapius maisto produktus ar įdarytus kepinus, į gruzdintuvės krepšelį įdėkite kepimo formą arba orkaitės indą.
- Karšto oro gruzdintuvę taip pat galite naudoti maisto pašildymui. Jei norite pašildyti maistą, nustatykite 150°C temperatūrą dešimčiai minučių.

	Min. – maks. kiekis (g)	Laikas (min.)	Temperatūra (° C)	Supurtymas	Papildoma informacija
Šaldytos bulvytės gruzdinimui	100–400	20	200	supurti	
Žuvis	100–400	18	200		
Krevetės	100–400	20	180		
didkepsnis	100–400	20	180		
Pica	100–400	20	200		
Pyragas	100–400	30	160		
blauzdelės	100–400	20	200	supurti	
Daržovės	100–400	18	160		

Valymas

Prietaisą valykite po kiekvieno naudojimo.

Kepimo indas ir krepšelis su nuo pridegimo saugančia danga. Nevalykite jų metaliniais virtuvės įrankiais ar abrazyvinėmis valymo priemonėmis, kadangi taip pažeisite jų nepridegančią dangą.

1 Elektros laido kištuką ištraukite iš elektros lizdo, kad prietaisas atvėstų.

Pastaba: Kad prietaisas greičiau atvėstų, iš gruzdintuvės išimkite kepimo indą.

2 Drėgna šluoste nušluostykite prietaiso išorę.

3 Karštu vandeniu su trupučiu plovimo priemonės ir neabrazyvine kempine išplaukite kepimo indą ir

krepšelį.

Likusius nešvarumus galite pašalinti riebalus tirpdančiu skysčiu.

Patarimas: Jei yra prie kepimo krepšelio ar kepimo indo prilipusių nešvarumų, kepimo indą pripilkite vandens su trupučiu indų ploviklio. Krepšelį įdėkite į kepimo indą ir leiskite pastovėti 10 minučių.

4 Prietaiso vidų valykite karštu vandeniu ir neabrazyvine kempinėle.

5 Maisto likučius nuo kaitinimo elemento nuvalykite šepetėliu.

Laikymas

1 Išjunkite prietaisą iš elektros tinklo ir leiskite jam gerai atvėsti.

2 Įsitikinkite, kad visos prietaiso dalys yra sausos ir švarios.

Aplinka

Pasibaigus prietaiso tarnavimo laikui, neišmeskite jo kartu su buitinėmis atliekomis, atiduokite jį oficialų surinkimo punktą perdirbimui. Tai darydami prisidedate prie aplinkosaugos.

Garantija ir servisas

Jei jūsų prietaisui reikalingas servisas, kilo problemų arba jums reikia informacijos, susisiekite su įgaliotu serviso centru.

Teisingas gaminio šalinimas.



Šis ženklas rodo, kad šio gaminio negalima išmesti kartu su kitomis buitinėmis atliekomis visoje ES. Kad išvengtumėte galimos žalos aplinkai ar žmonių sveikatai dėl nekontroliuojamo atliekų šalinimo, perdirbkite jį atsakingai skatindami tvarų pakartotinį materialinių išteklių naudojimą. Norėdami grąžinti nebenaudojamą įrenginį, naudokite grąžinimo ir surinkimo sistemas arba susisiekite su pardavėju, iš kurio pirkote gaminį. Pardavėjas gali priimti prietaisą perdirbimui aplinkai draugišku būdu.

Trikčių šalinimas

Problema	Galima priežastis	Sprendimas
Karšto oro gruzdintuvė neveikia	Prietaisas neįjungtas į elektros tinklą.	Elektros laidą kištuką įjunkite į įžemintą elektros lizdą.
	Nenustatėte laikmačio.	Kad įsijungtų prietaisas, laikmačio mygtuku nustatykite maisto ruošimui reikalingą trukmę.
Maistas karšto oro gruzdintuvėje neiškepa.	Per didelis maisto produktų kiekis krepšelyje.	Maisto produktus į krepšelį dėkite mažesniais partijomis. Mažesnės partijos iškepa tolygiau.
	Nustatyta per žema temperatūra.	Temperatūros mygtuku nustatykite reikiamą temperatūrą (žr., skyriaus „Prietaiso naudojimo nuorodos“ skiltį „nustatymai“).
	Per trumpas maisto ruošimo laikas.	Laikmačio mygtuku nustatykite reikiamą ruošimo trukmę (žr., skyriaus „Prietaiso naudojimo nuorodos“ skiltį „nustatymai“).
Produktai gruzdintuvėje iškepa nevienodai.	Kai kuriuos produktus, įpusėjus gaminimo laikui, būtina supurtyti.	Produktus, gulinčius viršuje arba vienas ant kito (pvz., gruzdinamas bulvytes), įpusėjus gaminimo laikui, būtina supurtyti. Žr. skyriaus „Prietaiso naudojimo nuorodos“ skiltį „nustatymai“.
Iš gruzdintuvės išimti užkandžiai nėra traškūs.	Gali būti, kad naudojate produktus, skirtus ruošti tradicinėje aliejaus gruzdintuvėje.	Kad būtų traškesni, naudokite užkandžius, skirtus ruošti orkaitėje arba lengvai pašlakstykite aliejumi.
Į gruzdintuvę nepavyksta tinkamai įstatyti kepimo indo.	Į kepimo krepšelį įdėta per daug produktų.	Nedėkite į krepšelį produktų virš MAX žymos.
	Krepšelis netinkamai įdėtas į kepimo indą.	Krepšelį spauskite žemyn į kepimo indą, kol išgirsite spragtelėjimą.
Iš gruzdintuvės rūksta balti dūmai.	Ruošiate labai riebius maisto produktus.	Kai ruošite riebius maisto produktus, iš jų išbėgęs didelis kiekis riebalų kaupiasi kepimo indo dugne. Riebalai išskiria baltus dūmus, o kepimo indas gali neįprastai stipriai įkaisti. Tai neturi poveikio prietaisui ir galiniam maisto gaminimo rezultatui.
	Kepimo inde yra nuo ankstesnio maisto gaminimo likusių riebalų.	Balti dūmai išsiskiria kepimo inde kaistant riebalams, po kiekvieno naudojimo kruopščiai išvalykite kepimo indą.
Bulvytės gruzdintuvėje iškepa nevienodai.	Naudojate netinkamos rūšies bulves.	Naudokite šviežias bulves, kad jos kepimo metu išliktų tvirtos.
	Prieš kepdami bulvytes, bulvių lazdelių nenuplavėte vandeniu.	Gerai nuplaukite bulvių lazdeles, kad nuo jų pasišalintų krakmolą.
Iš gruzdintuvės išimtos gruzdintos bulvytės nėra traškios.	Traškumas priklauso nuo aliejaus kiekio ir bulvės esančio vandens.	Prieš pildami aliejų, nuplautos bulvių lazdeles gerai nusausinkite.
		Kad būtų traškesnės, bulvių lazdeles pjaustykite ploniau.
		Kad būtų traškesnės, įpilkite šiek tiek daugiau aliejaus.

GARANTINIO APTARNAVIMO SUTARTIS

Prekės pavadinimas

Modelis

Serijos numeris (nurodyti, jei yra)

Pardavimo data: 20 mėn. d. Kaina

Garantinis laikotarpis mėnesiais: 12 24 36 48

Pardavėjas

Garantinis laikotarpis profesionaliai technikai - 12 mėn.

Pardavėjo parašas

GARANTIJOS SĄLYGOS

- Pristatant prekę į „Krinona“ seviso centrą, ji privalo būti išvalyta. Transportuojant kurjerių pagalba prekė turi būti siunčiama saugų transportavimą užtikrinančioje pakuotėje.
- Prieš pradėdamas naudoti prekę, primygtinai rekomenduojame perskaityti prekės Vartotojo vadovą ir juo vadovautis. Vartotojo vadovą galite rasti www.krinona.lt. Papildomos informacijos apie prekės naudojimą ieškokite [Youtube.com](https://www.youtube.com) nurodydami prekės modelį ir/arba pavadinimą.
- Gedimo atveju, pirkėjas gali kreiptis į „Krinoną“ servisą arba prekės pardavėją.
- Garantinis terminas pradedamas skaičiuoti nuo prekės įsigijimo dienos ir baigiasi LR įstatymų numatyta tvarka, jeigu prekės įsigijimo sutartis nenumato kitaip.
- Pirkėjas, pristatydamas prekę garantiniam aptarnavimui, privalo pateikti prekės įsigijimo faktą patvirtinantį dokumentą.
- Prekės skirtos TIK BUITINIAM NAUDOJIMUI, pardavėjas pasilieka teisę netaikyti garantinių įsipareigojimų jei buitiniam naudojimui skirta prekė buvo naudojama komerciniais tikslais t.y. naudojama pajamoms gauti ar perleista tretiesiems asmenims nuomos pagrindu.
- Suremontavus arba pakeitus sugedusią prekę, garantijos terminas ir sąlygos galioja likusį garantijos laiką, bet ne trumpiau nei 3 mėn.
- Prekės spalvos / dangos pakitimai ar kosmetiniai paviršiaus pažeidimai, atsiradę eksploatacijos eigoje, netaikomi gamykliniu defektu.
- Pardavėjas neįsipareigoja duoti pakaitinį įrenginį ar atlyginti menamą žalą dėl negalėjimo naudotis preke garantinio aptarnavimo atveju.
- Pardavėjas šias garantines sąlygas užtikrina tik Lietuvos teritorijoje.
- Nesant techninėms galimybėms sugedusią prekę pataisyti, prekė keičiama nauja ne prastesnių techninių parametrų preke arba už ją grąžinami pinigai (pinigų grąžinimo atveju privaloma grąžinti pilną komplektą išskyrus pakuotę).
- Fizinėms asmenims įsigytoms prekėms taikomas 24 mėn., o juridinių asmenų 12 mėn. garantinio aptarnavimo terminas, (Pardavėjas pasilieka teisę nustatyti ilgesnį garantinį terminą), bet eksploatacinėms dalims, kurių techninės charakteristikos tiesiogiai priklauso nuo eksploatacijos intensyvumo ir kinta eksploatacijos eigoje, priklausomai nuo naudojimo intensyvumo ir įpročių garantija gali būti apribota*

GARANTIJA NĖRA TAIKOMA:

- Mechanškai pažeistai ar ne UAB „Krinona“ įgaliotame servise ardytai / sąmoningai sugadintai prekei.
- Prekei, kuri buvo naudojama ne pagal paskirtį, įskaitant buitinių prietaisų naudojimą komerciniams tikslams.
- Prekei, kurios gedimas atsirado dėl pirkėjo kaltės, įskaitant netinkamo (kieto) vandens naudojimo sukeltas pasekmes (užkalkėjimas), į įrenginio vidų patekusį skystį, statybines dulkes, svetimkūnius, vabzdžius ir kt.
- Prekei, kurios gedimas atsirado dėl aplinkos veiksnių (lietaus, gaisro, potvynio, vėjo ar sniego, viršįtampių el. tinkle).
- Programinei įrangai, parduodamai kartu su preke.
- Filtrams, plastmasiniams indams, antgaliams, žarnoms, peiliukams, ašelėms, sieteliams, tinkleliams, dirželiams, gofoms, nuotolinio valdymo pultams, prekių priedams ir dalims bei mazgams, kurių eksploataavimo laikas yra ribotas ir tiesiogiai priklauso nuo eksploatacijos intensyvumo bei įpročių.

*Baterijoms / akumuliatoriams taikomas 6 mėn. garantinis terminas, po jo eksploatacijos eigoje baterijos / akumuliatoriaus techninės charakteristikos ir savybės gali natūraliai prastėti, bet tai nebus traktuojama kaip gamyklinis defektas. Tai tiesiog natūrali eksploatacijos pasekmė.

GARANTINIS REMONTAS ATLIEKAMAS

UAB „Krinona“, Raudondvario pl. 162, LT47174, Kaunas.

Tel. 8 640 33213 / 8 655 94090

el. paštas - servisas@krinona.lt